



MX704/MW705

Projektor cyfrowy

Podręcznik użytkownika



# Spis treści

Ważne instrukcje bezpieczeństwa .....	3	Zamrażanie obrazu .....	37
Wprowadzenie .....	7	Ukrywanie obrazu .....	37
Funkcje projektora .....	7	Blokada przycisków sterowania .....	37
Zawartość zestawu .....	8	Obsługa na dużych wysokościach.....	38
Zewnętrzny widok projektora .....	9	Regulacja dźwięku.....	38
Elementy sterujące i funkcje .....	10	Wykorzystanie wzorca testowego .....	39
Ustawienie projektora.....	14	Wykorzystanie planów nauki .....	40
Wybór miejsca .....	14	Wyłączanie projektora .....	41
Uzyskiwanie preferowanego rozmiaru obrazu z projektora .....	15	Bezpośrednie wyłączenie projektora.....	41
Połączenie .....	18	Działanie menu .....	42
Podłączanie urządzeń wideo .....	19	Konserwacja .....	52
Podłączanie karty do strumieniowego przesyłu wideo - QCast (wyposażenie opcjonalne) .....	20	Jak dbać o projektor .....	52
Obsługa .....	22	Informacje dotyczące lampy .....	53
Uruchamianie projektora.....	22	Rozwiązywanie problemów .....	59
Regulacja wyświetlanego obrazu .....	23	Dane techniczne .....	60
Korzystanie z menu .....	26	Dane techniczne projektora .....	60
Zabezpieczanie projektora .....	27	Wymiary.....	61
Przełączanie sygnałów wejściowych .....	29	Montaż pod sufitem .....	61
Powiększanie i wyszukiwanie szczegółów .....	30	Tabela częstotliwości.....	62
Wybór formatu obrazu .....	30	Gwarancja i informacje dotyczące prawa autorskiego .....	66
Optymalizacja obrazu .....	32		
Ustawianie licznika prezentacji.....	35		
Zdalne sterowanie stronami.....	36		

# Ważne instrukcje bezpieczeństwa

Projektor został zaprojektowany i przetestowany, aby spełniał najnowsze standardy bezpieczeństwa sprzętu elektronicznego i informatycznego. W celu zapewnienia bezpiecznego użytkowania produktu należy przestrzegać instrukcji zawartych w niniejszym podręczniku i oznaczeniach samego produktu.

## Instrukcje bezpieczeństwa

1. **Przed rozpoczęciem korzystania z projektora zapoznaj się z tym podręcznikiem.** Zachowaj podręcznik.

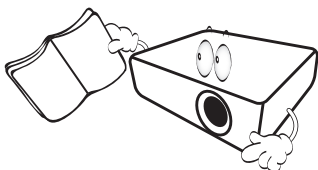

2. **W czasie działania projektora nie patrz prosto w obiektyw.** Intensywny promień światła może uszkodzić wzrok.

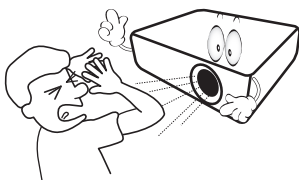

3. **Serwisowanie powierzaj tylko wykwalifikowanemu personelowi.**

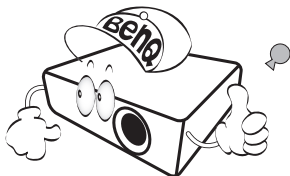

4. **Zawsze otwieraj przesłonę obiektywu (jeśli urządzenia ją posiada) lub zdejmuj nakładkę obiektywu (jeśli urządzenia ją posiada), kiedy lampa projektora jest włączona.**

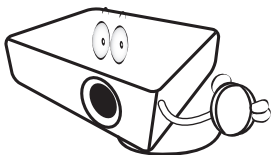

5. W niektórych krajach napięcie w sieci jest **NIESTABILNE**. Ten projektor przeznaczony jest do bezpiecznego użytkowania w zakresie napięć od 100 do 240 V AC, ale może zawodzić w przypadku wystąpienia wahań napięcia  $\pm 10$  V. **Na obszarach, gdzie istnieje takie ryzyko napięcia, listwy przeciwprzepięciowej lub zasilania awaryjnego UPS.**

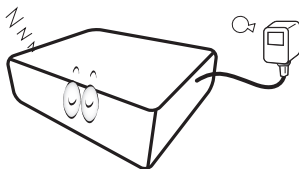

6. Nie blokuj obiektywu żadnymi przedmiotami, gdy projektor jest włączony, gdyż może to spowodować nagrzanie, deformację lub nawet zapalenie się przedmiotów. Aby tymczasowo wyłączyć lampę, naciśnij przycisk **ECO BLANK (Pusty Eko)** na projektorze lub pilocie.

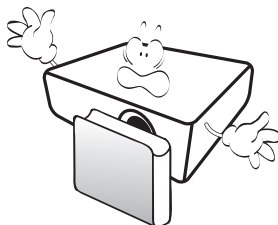

## Instrukcje bezpieczeństwa (kontynuacja)

7. Podczas działania lampa bardzo się rozgrzewa. Przed wymontowaniem zespołu lampy w celu wymiany pozwól projektorowi ostygnąć przez około 45 minut.

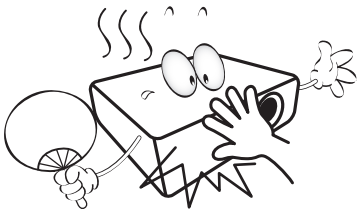

8. Nie używaj lampy po zakończeniu okresu eksploatacji. Eksploatacja lampy ponad przewidziany dla niej okres może w niektórych sytuacjach spowodować jej pęknięcie.

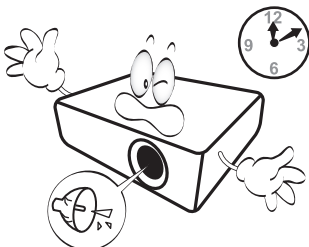

9. Nie wymieniaj modułu lampy lub jakichkolwiek części elektronicznych, jeśli projektor nie jest odłączony od sieci.

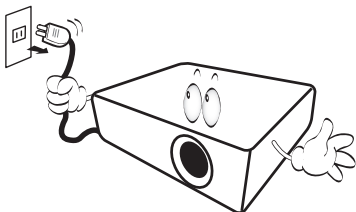

10. Nie umieszczaj urządzenia na niestabilnym wózku, stojaku lub stole. W razie upadku urządzenie może zostać poważnie uszkodzone.

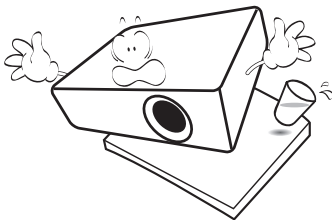

11. Nie próbuj samodzielnie rozmontowywać tego projektora. Wewnątrz znajdują się elementy pod niebezpiecznie wysokim napięciem, które mogą spowodować śmierć w momencie ich dotknięcia. Lampa zaopatrzona w osobną zdejmowaną pokrywę jest jedyną częścią, która może być serwisowana przez użytkownika. W żadnym wypadku nie wolno usuwać ani zdejmować innych pokryw. Naprawy i serwisowanie powierzaj tylko wykwalifikowanym pracownikom serwisu.

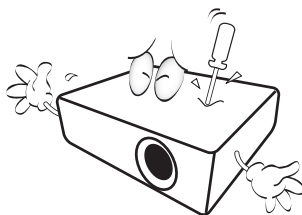

12. Kiedy projektor pracuje, możesz wyczuć, że z kratki wentylacyjnej wydostaje się gorące powietrze i nieprzyjemny zapach. Jest to normalne zjawisko i nie oznacza awarii produktu.

## Instrukcje bezpieczeństwa (kontynuacja)

13. Nie umieszczaj projektora w żadnym z poniższych środowisk:

- Słabo wentylowana lub ograniczona przestrzeń. Zapewnij co najmniej 50 cm prześwitu między ścianami i projektorem oraz swobodny przepływ powietrza wokół niego.
- Miejsca o tendencji do mocnego nagrzewania się, takie jak wnętrze samochodu z zamkniętymi szybami.
- Miejsca, w których elementy optyczne narażone będą na działanie wysokiej wilgotności, kurzu lub dymu papierosowego, powodujących skrócenie czasu użytkowania projektora i pociemnienie obrazu.

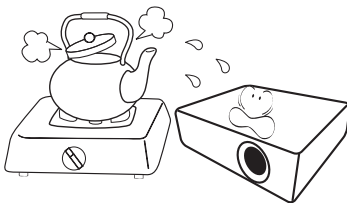

- Miejsca w pobliżu czujników pożarowych
- Miejsca o temperaturze otoczenia powyżej 40°C / 104°F
- Miejsca na wysokości powyżej 3 tysięcy metrów (10000 stóp).

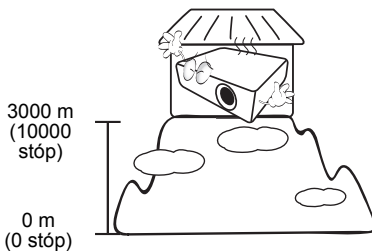

14. Nie zakrywaj otworów wentylacyjnych.

- Nie stawiaj projektora na kocu, pościeli ani innej miękkiej powierzchni.

- Nie przykrywaj urządzenia materiałem lub innymi przedmiotami.
- Nie umieszczaj w pobliżu urządzenia żadnych materiałów palnych.

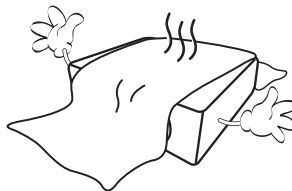

Jeżeli otwory wentylacyjne są mocno pozatykane, przegrzanie urządzenia może spowodować wybuch ognia w jego wnętrzu.

15. Umieszczaj włączony projektor na równej, poziomej powierzchni.

- Nie korzystaj z projektora, jeśli jest odchylony o ponad 10 stopni w lewo lub w prawo lub ponad 15 stopni w tył lub w przód. Korzystanie z projektora w pozycji odbiegającej od poziomu może spowodować wadliwe działanie lub uszkodzenie lampy.

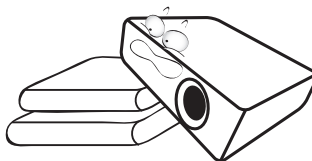

16. Nie stawiaj projektora na żadnym z boków, w pozycji pionowej. Może to spowodować jego przewrócenie się i doprowadzić do urazów użytkownika lub uszkodzenia urządzenia.

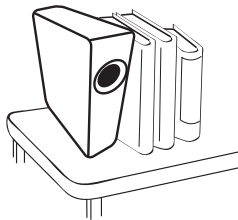

## Instrukcje bezpieczeństwa (kontynuacja)

17. Nie stawaj na projektorze ani nie kładź na nim żadnych przedmiotów. Oprócz niebezpieczeństwa uszkodzenia projektora, takie postępowanie może prowadzić do wypadków i obrażeń.

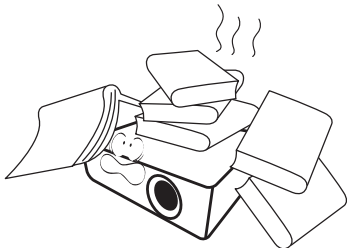

18. Nie umieszczaj w pobliżu urządzenia żadnych cieczy. Rozlanie płynu na projektor może spowodować jego uszkodzenie. Jeśli projektor ulegnie zamoczeniu, odłącz go od zasilania i skontaktuj się z firmą BenQ w celu przeprowadzenia jego naprawy.

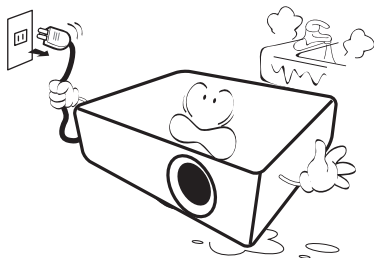

19. Urządzenie potrafi wyświetlać odwrócone obrazy po zainstalowaniu go na suficie.

- ! Do zainstalowania projektora na suficie używaj tylko zestawu do montażu sufitowego BenQ i upewnij się, że projektor jest bezpiecznie zamocowany.

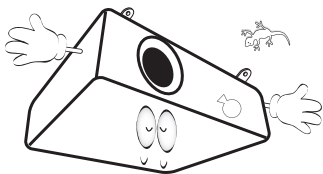

20. To urządzenie musi być uziemione.



### Montowanie projektora pod sufitem

Chcemy zapewnić komfort korzystania z projektora BenQ, dlatego też musimy zwrócić uwagę na kwestie bezpieczeństwa, aby zapobiec potencjalnym uszkodzeniom mienia lub obrażeniom osób.

W razie konieczności instalacji projektora na suficie, zaleca się prawidłowe i bezpieczne zamocowanie z użyciem zestawu do montażu sufitowego projektora BenQ.

W przypadku użycia zestawu do montażu projektora na suficie innej marki, istnieje ryzyko, że projektor spadnie z sufitu z powodu błędnego zamocowania śrubami nieodpowiedniej średnicy lub długości.

Zestaw do montażu sufitowego BenQ dostępny jest w miejscu zakupu projektora BenQ. BenQ zaleca także zakup osobnego przewodu zabezpieczającego Kensington i zamocowanie go w otworze zamka Kensington projektora i u podstawy wspornika zestawu do montażu sufitowego. Będzie on pełnił rolę dodatkowego zamocowania projektora, na wypadek gdyby wspornik mocujący poluzował się.



Hg - Ta lampa zawiera rtęć. Utylizować zgodnie z lokalnymi przepisami odnośnie utylizacji. Patrz [www.lamprecycle.org](http://www.lamprecycle.org).

# Wprowadzenie

## Funkcje projektora

### Projektor oferuje następujące funkcje

- **SmartEco™ to początek dynamicznego oszczędzania energii**  
Technologia SmartEco™ zapewnia nowy sposób obsługi systemu lampy projektora i oszczędność mocy lampy w zależności od poziomu jasności wyświetlanych treści.
- **Największa żywotność lampy dzięki technologii SmartEco™**  
Technologia SmartEco™ obniża zużycie prądu oraz wydłuża żywotność lampy.
- **Funkcja ECO BLANK (Pusty Eko) zapewnia oszczędność mocy lampy**  
Naciśnięcie przycisku **ECO BLANK (Pusty Eko)** powoduje natychmiastowe zniknięcie obrazu i jednocześnie obniżenie mocy lampy.
- **Pobór prądu poniżej 0,5 W w stanie gotowości**  
W trybie gotowości zużycie prądu wynosi mniej niż 0,5 W.
- **Konstrukcja bezfiltrowa**  
Konstrukcja bezfiltrowa zapewnia obniżenie kosztów konserwacji i obsługi.
- **Automatyczna regulacja jednym przyciskiem**  
Naciśnięcie przycisku **AUTO (Automatyczny)** na urządzeniu lub pilocie pozwala na natychmiastowe wyświetlenie obrazu o najwyższej jakości.
- **Wbudowane głośniki**  
Wbudowany głośnik (głośniki), który umożliwia odtwarzanie sum dźwięku mono, gdy podłączone jest wejście audio
- **Szybkie chłodzenie, Automatyczne wyłączenie, Zasilanie sygnału wł., Bezpośrednie zasilanie wł.**  
**Szybkie chłodzenie** przyspiesza proces chłodzenia podczas wyłączenia projektora. **Automatyczne wyłączenie** umożliwia automatyczne wyłączenie projektora, gdy przez określony czas nie wykrywa on żadnego sygnału wejściowego. **Zasilanie sygnału wł.** automatycznie uruchamia projektor po wykryciu sygnału wejściowego, a funkcja **Bezpośrednie zasilanie wł.** powoduje automatyczne uruchomienie projektora po podłączeniu zasilania.
- **Natych. ponow. uruch.**  
Włączenie funkcji **Natych. ponow. uruch.** pozwala na natychmiastowe ponowne uruchomienie projektora w czasie 90 sekund od wyłączenia go.
- **Obsługa funkcji 3D**  
Różne formaty 3D sprawiają, że funkcja 3D jest bardziej elastyczna. Zakładając okulary BenQ 3D możesz cieszyć się filmami, nagraniami i wydarzeniami sportowymi w formacie 3D zyskując większą głębię obrazów i realizm zdarzeń.

 Widoczna jasność wyświetlanego obrazu będzie się wahać w zależności od warunków oświetleniowych otoczenia i ustawień kontrastu/jasności wybranego wejścia sygnału.

 Jasność lampy zmniejsza się z czasem i może różnić się w zależności od specyfikacji producenta lamp. Takie zachowanie jest normalne i prawidłowe.

# Zawartość zestawu

Ostrożnie rozpakuj zestaw i upewnij się, czy zostały dostarczone wszystkie przedstawione poniżej składniki. W przypadku jakichkolwiek braków skontaktuj się ze sprzedawcą.

## Standardowe akcesoria

☞ Dostarczone akcesoria dostosowane są do regionu i mogą różnić się od tych, które przedstawiono na ilustracji.

☞ \*Karta gwarancyjna jest dostarczana jedynie w niektórych regionach. Szczegółowe informacje można uzyskać u dealera.

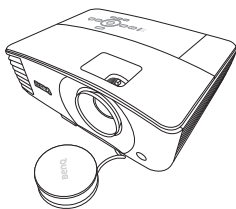

Projektor

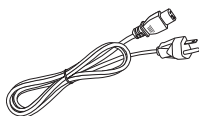

Przewód zasilający

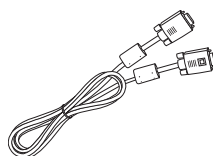

Przewód VGA



Skrócona instrukcja obsługi



CD-ROM  
z podręcznikiem  
użytkownika



Karta gwarancyjna\*

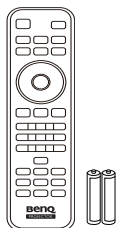

Pilot i baterie

## Akcesoria dodatkowe

1. Zapasowy zestaw lampy
2. Zestaw do montażu sufitowego
3. Okulary 3D
4. Karta do strumieniowania wideo - karta QCast
5. Przewód RS232



# Zewnętrzny widok projektora

## Przód/góra

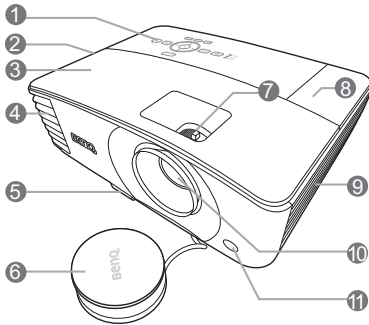

## Tył/spód

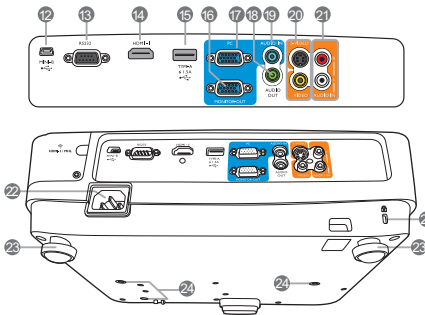

1. Zewnętrzny panel sterowania (Szczegóły opisano w sekcji ["Elementy sterujące i funkcje"](#) na stronie 10.)
2. Kratka głośnika
3. Osłona lampy
4. Wylot gorącego powietrza
5. Przycisk szybkiego zwalniania
6. Osłona obiektywu
7. Pierścień ostrości i powiększenia
8. Osłona złącza sieci bezprzewodowej
9. Wywietrznik (pobór chłodnego powietrza)
10. Obiektyw
11. Czujnik podczerwieni
12. Port mini-USB
13. Port sterowania RS232
14. Gniazdo wejściowe HDMI
15. Port USB Type-A  
Zapewnia zasilanie 1,5 A. Służy do ładowania karty QCast (wyposażenie opcjonalne).
16. Gniazdo wyjściowe sygnału RGB
17. Gniazdo wejścia sygnału RGB (PC)/komponentowe wideo (YPbPr/YCbCr)
18. Wyjście sygnału Audio
19. Wejście sygnału Audio
20. Gniazdo wejściowe S-Video
21. Gniazdo wejściowe wideo
22. Gniazda wejścia audio (L/P)
23. Gniazdo sieciowe przewodu zasilającego
24. Nóżka do regulacji
25. Otwory do montażu pod sufitem
26. Otwór zamka zabezpieczającego przed kradzieżą Kensington

# Elementy sterujące i funkcje

## Projektor

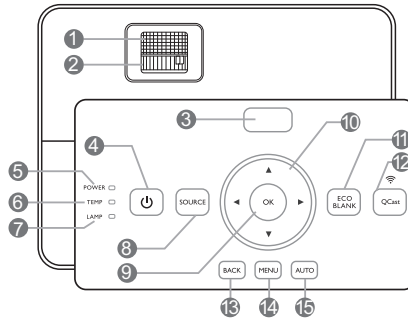

1. **Pierścień ostrości**  
Regulacja ostrości wyświetlanego obrazu.
2. **Pierścień zoom**  
Regulacja wielkości obrazu.
3. **Czujnik podczerwieni**
4. **POWER (ZASILANIE)**  
Przełączenie projektora pomiędzy trybem gotowości a stanem włączenia.
5. **Kontrolka zasilania POWER (Zasilanie)**  
Świeci lub miga, gdy projektor pracuje.
6. **Lampka ostrzegająca o TEMPERATURE ( TEMperaturze)**  
Zapala się na czerwono, jeśli temperatura projektora staje się zbyt wysoka.
7. **Kontrolka LAMP (Lampy)**  
Informuje o stanie lampy. Zapala się i mruga, gdy pojawia się jakiś problem z lampą.
8. **SOURCE (ŹRÓDŁO)**  
Wyświetla pasek wyboru źródła.
9. **OK**  
Zatwierdzenie wybranego elementu menu ekranowego (OSD).
10. **Przyciski strzałek (▲góra, ▼dół, ◀lewo, ▶prawo)**  
Kiedy menu ekranowe (OSD) jest włączone, przyciski są używane jako strzałki kierunku do wyborużądanego elementu menu i dokonania regulacji.
11. **ECO BLANK (Pusty Eko)**  
Pozwala na ukrycie wyświetlanego obrazu.
12. **QCast**
  - Przełącza źródło sygnału projektora na **HDMI-2/MHL**.
  - Świeci się, gdy karta QCast lub urządzenie MHL jest poprawnie podłączone do portu **HDMI-2/ MHL**.
13. **BACK (Wstecz)**  
Cofa się do poprzedniego menu ekranowego, wychodzi i zapisuje ustawienia.
14. **MENU**  
Włączenie menu ekranowego (OSD).
15. **AUTO (Automatyczny)**  
Automatyczny wybór najlepszych ustawień czasowych dla wyświetlanego obrazu.

# Pilot

(rynek japoński)

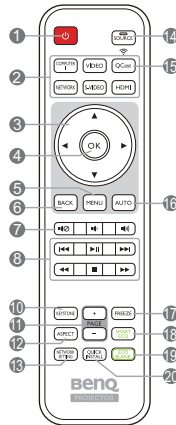
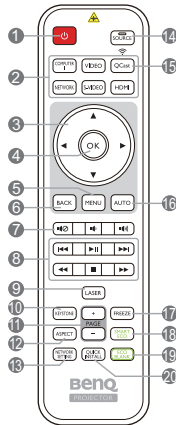

## 1. POWER (ZASILANIE)

Przełączenie projektora pomiędzy trybem gotowości a stanem włączenia.

## 2. Przyciski wyboru źródła (COMPUTER 1 (KOMPUTER 1), WIDEO, S-VIDEO, HDMI, QCast)

Wybór źródła sygnału do wyświetlania.

(SIEĆ)

Brak funkcji.

## 3. Przyciski strzałek (▲ góra, ▼ dół, ◀ lewo, ▶ prawo)

Kiedy menu ekranowe (OSD) jest włączone, przyciski są używane jako strzałki kierunku do wyborużądanego elementu menu i dokonania regulacji.

## 4. OK

Włączenie elementu menu ekranowego (OSD).



## 5. MENU

Włączenie menu ekranowego (OSD).

## 6. BACK (Wstecz)

Cofa się do poprzedniego menu ekranowego, wychodzi i zapisuje ustawienia.

## 7.

- : Włączanie i wyłączanie dźwięku projektora.
- : Zmniejszanie poziomu głośności dźwięku projektora.
- : Zwiększenie poziomu głośności dźwięku projektora.

## 8. Przyciski sterowania MHL

(◀◀ poprzedni, ▶▶ odtwarzanie/pauza, ▶▶ następny, ◀◀ przewijanie w tył, ■ stop, ▶▶ przewijanie w przód)

- Przejście do poprzedniego pliku/ odtwarzanie/pauza/przejście do następnego pliku/przewijanie w tył/ zatrzymanie odtwarzania/ przewijanie w przód podczas odtwarzania.
- Dostępne wyłącznie podczas zarządzania inteligentnym urządzeniem w trybie MHL.

## 9. LASER

Emituje widzialne światło laserowe, dzięki czemu pilota można używać jako wskaźnika podczas prezentacji.

## 10. KEYSTONE (KOREKCJA TRAPEZOWA)

Uruchamia okno regulacji korekcyj trapezowej.

- 11. PAGE+/PAGE- (STRONA+/STRONA-)**  
Obsługuje oprogramowanie wyświetlające (na podłączonym komputerze) reagujące na komendy page up/page down (strona w górę/dół) (jak np. Microsoft Power Point).
- 12. ASPECT (FORMAT)**  
Wybór formatu wyświetlanego obrazu.
- 13. NETWORK SETTING (USTAWIENIA SIECIOWE)**  
Brak funkcji.
- 14. SOURCE (ŹRÓDŁO)**  
Wyświetla pasek wyboru źródła.
- 15. QCast**  
Przełącza źródło sygnału projektora na **HDMI-2/MHL**.
- 16. AUTO (Automatyczny)**  
Automatyczny wybór najlepszych ustawień czasowych dla wyświetlanego obrazu.
- 17. FREEZE (Zablokuj)**  
„Zamrożenie” wyświetlanego obrazu.
- 18. SMART ECO (INTELG. EKO)**  
Wyświetla pasek wyboru trybu lampy.

- 19. ECO BLANK (Pusty Eko)**  
Pozwala na ukrycie wyświetlanego obrazu.
- 20. QUICK INSTALL (SZYBKA INSTALACJA)**  
Powoduje szybkie wybranie kilku funkcji w celu regulacji wyświetlanego obrazu oraz wyświetla wzorec testowy.

## Obsługa wskaźnika LASER

Wskaźnik laserowy to pomoc używana podczas prezentacji. Po naciśnięciu emituje czerwone światło.

Promień lasera jest widzialny. Aby promień działał nieprzerwanie, należy nacisnąć i przytrzymać **LASER**.

Avoid Exposure  
Laser radiation is emitted from this aperture



### ⚠ OSTRZEŻENIE:

Nie patrz w światło lasera ani nie świeć laserem na siebie lub innych. Przed rozpoczęciem korzystania ze wskaźnika zapoznaj się z ostrzeżeniami z tyłu pilota.

Wskaźnik laserowy nie jest zabawką. Rodzice powinni pamiętać o niebezpieczeństwie związanym z energią lasera i przechowywać pilota w miejscu niedostępnym dla dzieci.

## Skuteczny zasięg pilota

W celu poprawnego działania pilot musi być trzymany pod kątem nie większym niż 30 stopni w stosunku do czujników projektora (prostopadle). Odległość pomiędzy pilotem a czujnikami nie powinna przekraczać 8 metrów (~26 stóp).

Upewnij się, że pomiędzy pilotem a czujnikami podczerwieni projektora nie znajdują się żadne przeszkody, które mogłyby przesłaniać promień podczerwieni.

- Obsługa projektora z przodu

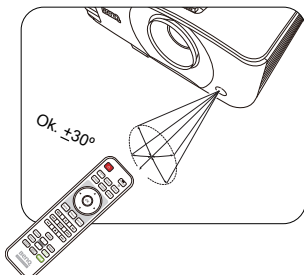

- Obsługa projektora od góry

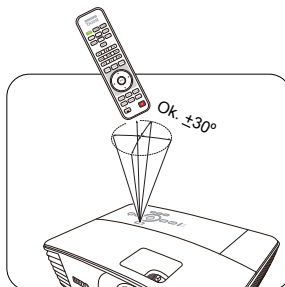

## Wymiana baterii pilota

1. Aby otworzyć pokrywę baterii, obróć pilot spodem do góry, popchnij uchwyt dla palców na pokrywie i przesunij ją w dół w kierunku wskazanym strzałką, zgodnie z ilustracją. Pokrywa zsunie się.
2. Wyjmij zamontowane baterie (w razie potrzeby) i zamontuj nowe baterie AAA, przestrzegając odpowiedniego ustawienia biegunów baterii zgodnie z symbolami na dole komory na baterie. Biegun dodatni (+) należy dopasować do dodatniego, a ujemny (-) do ujemnego.
3. Włóż pokrywę na miejsce dopasowując ją do obudowy i wsuń ją. Pokrywa zatrzaśnie się w końcowej pozycji.

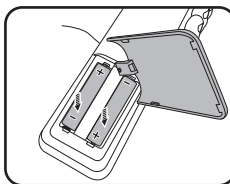
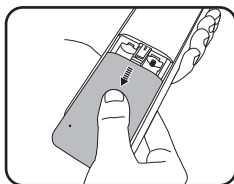

### ⚠ OSTRZEŻENIE:

- Unikaj pozostawiania pilota i baterii w nadmiernym ciepłe lub wilgotności, np. w kuchni, łazience, saunie, nasłonecznionym pokoju lub zamkniętym samochodzie.
- Wymieniaj tylko na baterie tego samego typu lub odpowiednik zalecany przez producenta baterii.
- Pozbawaj się zużytych baterii zgodnie z zaleceniami producenta baterii i lokalnymi przepisami ochrony środowiska.
- Nie należy wrzucać baterii do ognia. Stwarza to ryzyko wybuchu.
- Jeśli baterie są wyczerpane lub pilot nie będzie przez dłuższy czas używany, usuń baterie, aby zapobiec wyciekowi elektrolitu do pilota.

# Ustawienie projektora

## Wybór miejsca

Układ pomieszczenia lub preferencje osobiste decydują o wyborze miejsca instalacji. Należy wziąć pod uwagę rozmiar i położenie ekranu, umiejscowienie odpowiedniego gniazdka zasilania, oraz położenie projektora i odległość pomiędzy nim, a innymi urządzeniami.

Projektor oferuje następujące możliwości instalacji. Odpowiednie ustawienie

### 1. Przód – stół

Wybierz to ustawienie, jeśli projektor ma być umieszczony w na stole przed ekranem. Jest to najbardziej powszechne ustawienie, umożliwiające szybką instalację i przenoszenie.

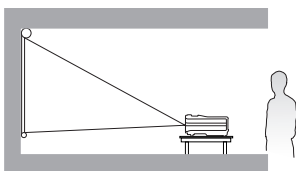

### 2. Przód – sufit

Wybierz to ustawienie, jeśli projektor zawieszony jest góra do dołu pod sufitem, przed ekranem.

W celu montażu projektora pod sufitem dokonaj zakupu zestawu do montażu sufitowego BenQ u swojego sprzedawcy.

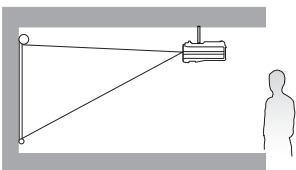

### 3. Tył – sufit

Wybierz to ustawienie, jeśli projektor zawieszony jest góra do dołu pod sufitem, za ekranem.

Do tego ustawienia wymagany jest zestaw do montażu sufitowego BenQ oraz specjalny ekran do tylnej projekcji.

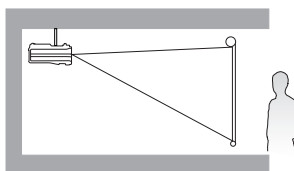

### 4. Tył – stół

Wybierz to położenie, gdy projektor umieszczony będzie na stole za ekranem.

Potrzebny jest specjalny ekran do tylnej projekcji.

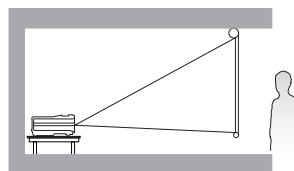

można wybrać w menu ekranowym.

Po włączeniu projektora można skonfigurować jego położenie, wykonując jeden z kroków poniżej.

- Naciśnij **MENU**, a następnie naciśnij ◀/▶ aż do wybrania menu **KONFIG. SYSTEMU: Podstawowa**. Naciśnij ▼, aby wyróżnić **Instalacja projektora**, a następnie naciśnij ◀/▶, aby wybrać ustawienie.
- Naciśnij **QUICK INSTALL (SZYBKA INSTALACJA)** na pilocie, a następnie naciśnij ▲/▼ do momentu wyróżnienia **Instalacja projektora**. Naciśnij **OK**, a następnie naciśnij ◀/▶, aby wybrać ustawienie.

# Uzyskiwanie preferowanego rozmiaru obrazu z projektora

Odległość od obiektywu do ekranu, ustawienia powiększenia i format wideo wpływają na wielkość wyświetlanego obrazu.

## Rozmiary projekcji

MX704

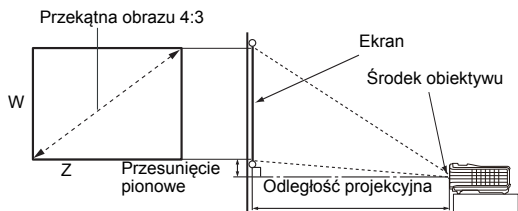

Współczynnik formatu obrazu wynosi 4:3. Współczynnik wyświetlanego obrazu także wynosi 4:3

Wymiary ekranu			Odległość od ekranu (cm)			Przesunięcie pionowe (cm)	
Przekątna		W (cm)	Z (cm)	Minimalna długość	Średnia		Maksymalna długość
cale	mm			(maks. powiększenie)			(min. powiększenie)
60	1524	91	122	238	250	262	9,1
70	1778	107	142	278	292	306	10,7
80	2032	122	163	318	334	350	12,2
90	2286	137	183	358	376	393	13,7
100	2540	152	203	397	417	437	15,2
110	2794	168	224	437	459	481	16,8
120	3048	183	244	477	501	525	18,3
130	3302	198	264	517	543	568	19,8
140	3556	213	284	556	584	612	21,3
150	3810	229	305	596	626	656	22,9
160	4064	244	325	636	668	699	24,4
170	4318	259	345	676	709	743	25,9
180	4572	274	366	715	751	787	27,4
190	4826	290	386	755	793	831	29,0
200	5080	305	406	795	835	874	30,5
250	6350	381	508	994	1043	1093	38,1
300	7620	457	610	1192	1252	1312	45,7

Na przykład, w przypadku korzystania z obrazu 120 cali, zalecaną odległością projekcyjną jest 501 cm, z pionowym przesunięciem 18,3 cm.

Jeśli zmierzona odległość projekcyjna wynosi 620 cm, najbliższa wartość w kolumnie "Odległość od ekranu (cm)" wynosi 626 cm. W tym samym wierszu zawarta jest wartość wielkości wymaganego ekranu wynosząca 150 cali (około 3,8 m).

## MW705

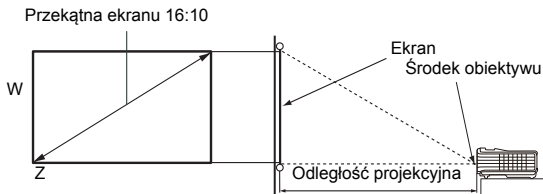

Współczynnik formatu obrazu wynosi 16:10. Współczynnik wyświetlanego obrazu także wynosi 16:10

Wymiary ekranu				Odległość od ekranu (cm)			Przesunięcie pionowe (cm)
Przekątna		W (cm)	Z (cm)	Minimalna długość	Średnia	Maksymalna długość	
cale	mm			(maks. powiększenie)		(min. powiększenie)	
60	1524	81	129	200	210	220	0,0
70	1778	94	151	233	245	257	0,0
80	2032	108	172	267	280	293	0,0
90	2286	121	194	300	315	330	0,0
100	2540	135	215	333	350	367	0,0
110	2794	148	237	367	385	403	0,0
120	3048	162	258	400	420	440	0,0
130	3302	175	280	433	455	477	0,0
140	3556	188	302	467	490	513	0,0
150	3810	202	323	500	525	550	0,0
160	4064	215	345	533	560	587	0,0
170	4318	229	366	567	595	623	0,0
180	4572	242	388	600	630	660	0,0
190	4826	256	409	633	665	697	0,0
200	5080	269	431	667	700	733	0,0
250	6350	337	538	833	875	917	0,0
300	7620	404	646	1000	1050	1100	0,0



Na przykład, w przypadku korzystania z ekranu 120 cali zalecana odległość projekcyjna wynosi 420 cm.

Jeśli zmierzona odległość projekcyjna wynosi 520 cm, najbliższa wartość w kolumnie "Odległość od ekranu (cm)" wynosi 525 cm. W tym samym wierszu zawarta jest wartość wielkości wymaganego ekranu wynosząca 150 cali (około 3,8 m).

 Wszystkie wymiary są przybliżone i mogą się różnić w zależności od rzeczywistych wielkości. Jeśli użytkownik planuje montaż projektora na stałe, firma BenQ zaleca sprawdzenie wielkości wyświetlanego obrazu i odległości projekcji, aby uwzględnić charakterystykę optyczną urządzenia. Umożliwi to określenie dokładnej pozycji instalacji, aby była najodpowiedniejsza dla danego miejsca.

# Połączenie

Podłączając źródło sygnału do projektora pamiętaj, aby:

1. Wyłączyć wszystkie urządzenia zanim zaczniesz je podłączać.
2. Upewnić się, że zostały użyte prawidłowe przewody sygnałowe dla danego źródła.
3. Dobrze podłączyć kable.

☞ W przedstawionych poniżej połączeniach użyto przewodów, z których niektóre nie są dołączone do zestawu projektora (patrz "[Zawartość zestawu](#)" na stronie 8). Są one ogólnie dostępne w sklepach z elektroniką.

☞ Rysunki połączeń przedstawione poniżej zamieszczono jedynie w celu odniesienia. Gniazda umieszczone z tyłu projektora mogą się różnić w zależności od modelu projektora.

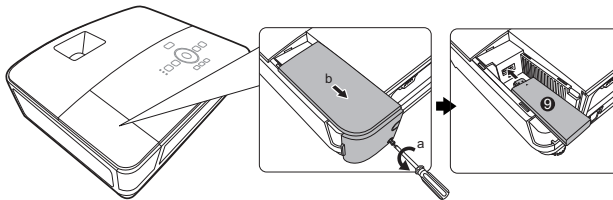
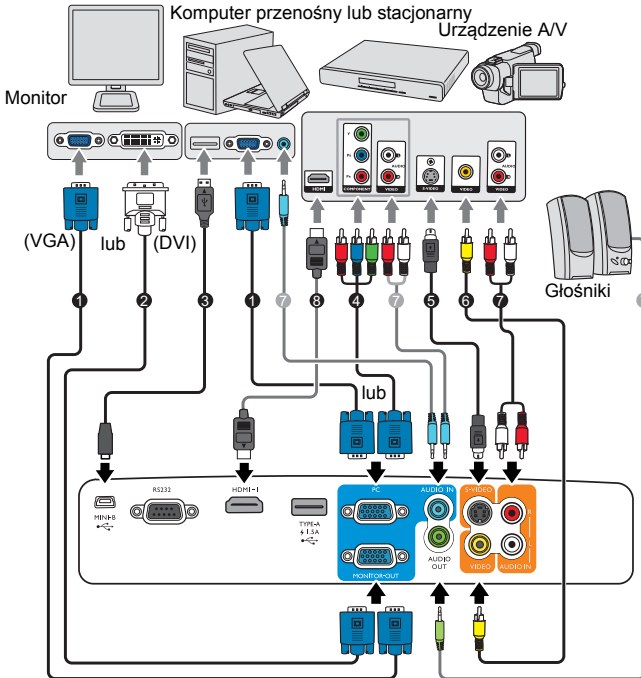





- |  |                    |
|--|--------------------|
| 1. Przewód VGA                               | 5. Przewód S-Video |
| 2. Przewód VGA na DVI-A                      | 6. Kabel wideo     |
| 3. Kabel USB                                 | 7. Przewód audio   |
| 4. Komponentowy przewód Video na VGA (D-Sub) | 8. Kabel HDMI      |
|  | 9. Karta QCast     |

- ☞ Wiele laptopów nie włącza zewnętrznych portów wideo po podłączeniu do projektora. Zazwyczaj zewnętrzny ekran można włączyć i wyłączyć kombinacją klawiszy, taką jak FN + F3 lub CRT/LCD. Znajdź na laptopie klawisz funkcyjny, oznaczony CRT/LCD lub klawisz z symbolem monitora. Naciśnij klawisz FN i odpowiednio zaznaczony klawisz funkcyjny. Zapoznaj się z dokumentacją laptopa, aby poznać kombinację klawiszy.
- ☞ Wyjście D-Sub działa pod warunkiem podłączenia do gniazda **PC (Komputer)** odpowiedniego wejścia D-Sub.
- ☞ Jeśli chcesz używać tej metody połączenia, kiedy projektor jest w stanie gotowości, upewnij się, że funkcja **Wyjście monitora** została włączona w menu **KONFIG. SYSTEMU: Zaawansowana**. Szczegóły znajdują się w sekcji "[Ust. gotow.](#)" na stronie 50.

## Podłączanie urządzeń wideo

Należy podłączyć projektor do źródła wideo z użyciem jednej z metod podłączenia, z których jednak każda oferuje obraz innej jakości. Wybrana metoda zależeć będzie zapewne od dostępności odpowiednich gniazd w projektorze i urządzeniu wideo, zgodnie z opisem poniżej:

Nazwa złącza	Wygląd złącza	Jakość obrazu
<b>HDMI/MHL</b>		● Najlepsza
<b>Wideo komponentowe</b>		● Lepsza
<b>S-Video</b>		● Dobra
<b>Wideo</b>		○ Normalny

### Podłączanie dźwięku

Projektor jest wyposażony we wbudowany głośnik (głośniki) monofoniczny zapewniający podstawowe funkcje audio podczas prezentacji danych jedynie do celów biznesowych. Wszystkie wejściowe sygnały stereo (jeśli podłączone) są sumowane i odtwarzane przez monofoniczny głośnik projektora.

Wbudowany głośnik projektora zostanie wyciszony w momencie podłączenia kabla do gniazda **AUDIO OUT**.

- ☞ Jeśli wybrany obraz wideo nie jest wyświetlany po włączeniu projektora, a zostało wybrane prawidłowe źródło wideo, upewnij się, czy urządzenie wideo jest włączone i działa prawidłowo. Upewnij się także, że przewody sygnałowe są prawidłowo podłączone.

# Podłączanie karty do strumieniowego przesyłu wideo - QCast (wyposażenie opcjonalne)

Ta karta pozwala na bezprzewodową projekcję obrazu z inteligentnego urządzenia lub komputera. Aby zakupić kartę QCast, skontaktuj się z najbliższym sprzedawcą.

## Instalacja

1. Poluzuj śrubę mocującą osłonę złącza sieci bezprzewodowej i otwórz osłonę.
2. Przesuń przełącznik na karcie na MHL i podłącz kartę do portu **HDMI-2/MHL**.

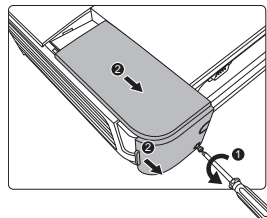

3. Załóż osłonę złącza sieci bezprzewodowej na miejsce i dokręć śrubę mocującą osłonę.

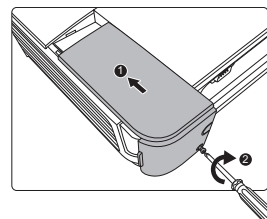
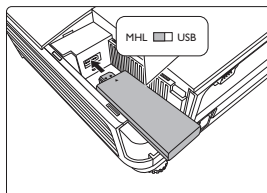

## Uruchamianie projekcji bezprzewodowej

1. Włącz projektor.
2. Po poprawnym podłączeniu karty QCast do portu **HDMI-2/MHL** dioda LED zaczyna świecić na pomarańczowo.

 Kiedy inna karta MHL lub kabel MHL podłączający urządzenie obsługujące MHL jest podłączone do portu **HDMI-2/MHL**, dioda LED zaczyna świecić na pomarańczowo.

3. Włącz funkcję sieci bezprzewodowej za pomocą karty QCast wykonując jeden z poniższych kroków.

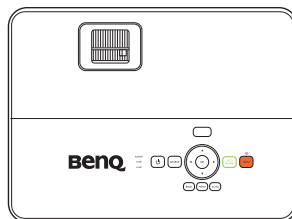

- Naciśnij przycisk **QCast** na projektorze lub pilocie.

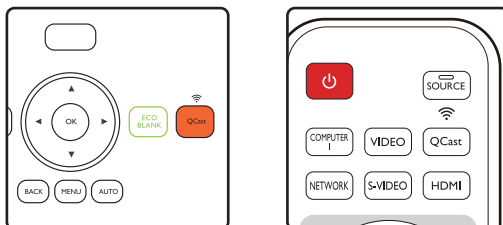

- Naciśnij **SOURCE (ŹRÓDŁO)**, a następnie wybierz **HDMI-2/MHL** na pasku sygnału wejściowego.
4. Możesz teraz rozpocząć projekcję bezprzewodową.  
 Jeśli projekcja bezprzewodowa nagle się zatrzyma, naciśnij **QCast**, aby wyłączyć kartę QCast. Naciśnij **QCast** na projektorze lub pilocie, aby ponownie uruchomić kartę.

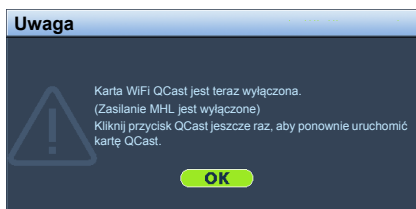

- Źródło sygnału **HDMI-2/MHL** nie może być odnalezione podczas automatycznego wyszukiwania dostępnych sygnałów przez projektor.
- Zgodność z kartami MHL innych marek nie jest gwarantowana.

# Obsługa

## Uruchamianie projektora

1. Podłącz przewód zasilający do projektora i do gniazdka zasilającego. Włącz gniazdko ściennie (jeśli ma włącznik). Sprawdź, czy po podłączeniu zasilania **Kontrolka zasilania POWER (Zasilanie)** na projektorze świeci na pomarańczowo.

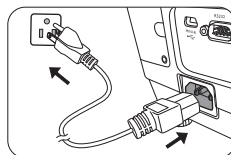

⚠ Z urządzeniem używaj tylko oryginalnych akcesoriów (np. przewodu zasilania), aby uniknąć potencjalnych zagrożeń, takich jak porażenie prądem i pożar.

2. Naciśnij **POWER**, aby uruchomić projektor. Po włączeniu lampy zostanie wyemitowany "**Sygnal włączenia**". Kontrolka **Kontrolka zasilania POWER (Zasilanie)** zacznie migać na zielono i będzie świecić światłem ciągłym podczas pracy projektora.

Procedura uruchamiania trwa około 30 sekund. Na późniejszym etapie uruchamiania jest wyświetlane logo startowe.

(W razie konieczności) Obróć pierścień ostrości, aby wyregulować ostrość obrazu.

Szczegółowe informacje dotyczące wyłączenia dźwięku włączania można znaleźć w sekcji "**Wyłączanie funkcji Dźwięk włączania/wyłączenia**" na stronie 38.

☞ Jeśli projektor jest nadal gorący po poprzedniej pracy, przed włączeniem zasilania lampy będzie chłodził ją przez około 90 sekund.

3. W przypadku pierwszego uruchamiania projektora, wybierz język menu ekranowego (OSD) wykonując instrukcje na ekranie.

PLEASE SELECT LANGUAGE			
English	한국어	Hrvatski	हिन्दी
Français	Svenska	Română	
Deutsch	Nederlands	Norsk	
Italiano	Türkçe	Dansk	
Español	Čeština	Български	
Русский	Português	suomi	
繁體中文	ไทย	Indonesian	
简体中文	Polski	Ελληνικά	
日本語	Magyar	العربية	

Press OK to Confirm, MENU to leave

4. Po wyświetleniu prośby o wprowadzenie hasła, przy pomocy strzałek wprowadź sześciocyfrowe hasło. Szczegóły znajdują się w sekcji "**Wykorzystanie z funkcji hasła**" na stronie 27.

5. Włącz wszystkie podłączone urządzenia.

6. Projektor rozpoczyna wyszukiwanie sygnałów wejściowych. Aktualnie skanowane źródło sygnału zostanie wyświetlone w lewym górnym rogu ekranu. Jeśli projektor nie wykrywa prawidłowego sygnału, wyświetlany będzie komunikat „Brak sygnału” do momentu wykrycia odpowiedniego źródła sygnału.

Można również nacisnąć przycisk **SOURCE (ŹRÓDŁO)** na projektorze lub pilocie, aby wybrać żądany sygnał wejściowy. Szczegóły znajdują się w sekcji "**Przełączanie sygnałów wejściowych**" na stronie 29.

☞ Jeśli częstotliwość/rozdzielczość sygnału wejściowego przekracza zakres pracy projektora, na ekranie tła wyświetlony zostanie komunikat „Poza zakresie”. Zmień sygnał wejściowy na sygnał kompatybilny z rozdzielczością projektora lub ustaw sygnał wejściowy na niższe ustawienie. Szczegóły znajdują się w sekcji "**Tabela częstotliwości**" na stronie 62.

☞ Jeśli sygnał nie zostanie wykryty przez 3 minuty, projektor automatycznie przechodzi w tryb oszczędzania energii.

# Regulacja wyświetlanego obrazu

## Regulacja kąta projekcji

Projektor wyposażony jest w jedną szybko zwalnianą przednią nóżkę regulatora i dwie tylne nóżki regulatora. Ten system regulatorów służy do zmiany wysokości projektora i kąta projekcji.

W celu przeprowadzenia regulacji kąta projekcji:

1. Naciśnij przedni przycisk zwalniania i podnieś przód projektora. Po odpowiednim ustawieniu obrazu zwolnij przycisk, aby stopka zablokowała się na miejscu.
2. Kręć tylnymi nóżkami regulatora w celu precyzyjnego wyregulowania kąta poziomego.

Aby schować nóżki regulatora, kręć w przeciwnym kierunku.

Jeśli projektor nie jest ustawiony na płaskiej powierzchni lub ekran i projektor nie są do siebie ustawione pod kątem prostym, wyświetlany obraz staje się trapezoidalny. Aby dowiedzieć się jak skorygować zniekształcenie, patrz ["Korekcja zniekształceń trapezowych" na stronie 24](#).

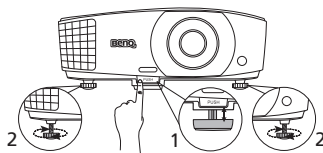

⚠ Nie patrz w obiektyw, jeśli lampa jest włączona. Silne światło lampy może spowodować uszkodzenie oczu.

Uważaj podczas naciskania przycisku zwalniania, gdyż jest on umieszczony obok kratki wentylacyjnej, z której wydobywa się gorące powietrze.

## Automatyczna regulacja obrazu

W niektórych sytuacjach może zaistnieć konieczność dostrojenia jakości obrazu. W tym celu naciśnij przycisk **AUTO (Automatyczny)** na projektorze lub pilocie. W przeciągu 3 sekund, wbudowana, inteligentna funkcja automatycznego dostrajania przestawi funkcje częstotliwości i zegara, wybierając najlepszą jakość obrazu.

Informacja o aktualnym źródle zostanie wyświetlona w rogu ekranu na 3 sekundy.

☞ Ta funkcja jest dostępna tylko, jeśli wybrany został sygnał komputerowy (analog RGB).

## Precyzyjna regulacja wielkości i wyrazistości obrazu

1. Użyj pierścienia powiększenia, aby wyregulować wielkość wyświetlanego obrazu.
2. Ustaw ostrość obrazu za pomocą pierścienia ostrości.

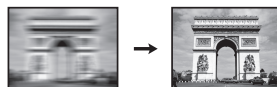
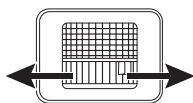

# Korekcja zniekształceń trapezowych

Zniekształcenia trapezowe oznaczają sytuację, kiedy dolna lub górna krawędź wyświetlanego obrazu jest wyraźnie szersza. Ma to miejsce, kiedy projektor nie stoi prostopadle do ekranu.

Można to skorygować automatycznie, wykonując następujące kroki:

1. Naciśnij **MENU**, a następnie naciśnij ◀/▶ aż do wybrania menu **WYŚWIETLACZ**.
2. Naciśnij ▼, aby wyróżnić **Keystone Auto**, a następnie naciśnij ◀/▶, aby wybrać **Wi..**

Aby wykonać korekcję manualną, postępuj zgodnie z opisem poniżej:

1. Wykonaj jeden z poniższych kroków, aby wyświetlić stronę korekty trapezu.
  - Naciśnij **KEYSTONE (KOREKCJA TRAPEZOWA)** na pilocie.
  - Naciśnij **QUICK INSTALL (SZYBKA INSTALACJA)** na pilocie. Naciśnij ▼, aby wyróżnić **2D Keystone**, po czym naciśnij **OK**.
  - Naciśnij **MENU**, a następnie naciśnij ◀/▶ aż do wybrania menu **WYŚWIETLACZ**. Naciśnij ▼, aby wyróżnić **2D Keystone**, po czym naciśnij **OK**.

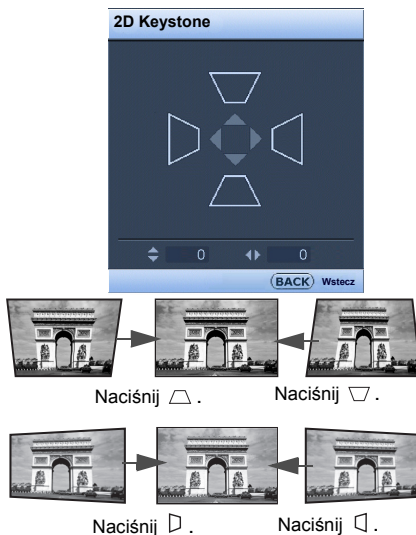

2. Następnie zostanie wyświetlony ekran korekcji **2D Keystone**. Naciśnij przycisk △, aby skorygować zniekształcenia trapezowe w górnej części obrazu. Naciśnij przycisk ▽, aby skorygować zniekształcenia trapezowe w dolnej części obrazu. Naciśnij przycisk ▷ na projektorze, aby skorygować zniekształcenia trapezowe po prawej stronie obrazu. Naciśnij ◁ na projektorze, aby skorygować zniekształcenia trapezowe po lewej stronie obrazu.



# Regulacja dopasowania narożnikowego

Można ręcznie dostosować cztery narożniki obrazu, ustawiając wartości poziome i pionowe.

- Wykonaj jeden z poniższych kroków, aby wyświetlić stronę dopasowania narożnikowego.
  - Naciśnij **QUICK INSTALL (SZYBKA INSTALACJA)** na pilocie. Naciśnij **▼**, aby wyróżnić **Dopas.nar.**, po czym naciśnij **OK**.
  - Naciśnij **MENU**, a następnie naciskaj **◀/▶** aż do wybrania menu **WYŚWIETLACZ**. Naciśnij **▼**, aby wyróżnić **Dopas.nar.**, po czym naciśnij **OK**.
- Naciskaj **▲/▼/◀/▶**, aby wybrać jeden narożnik, po czym naciśnij **OK**.
- Za pomocą przycisku **▲/▼** dostosuj wartości pionowe.
- Za pomocą **◀/▶** dostosuj wartości poziome.

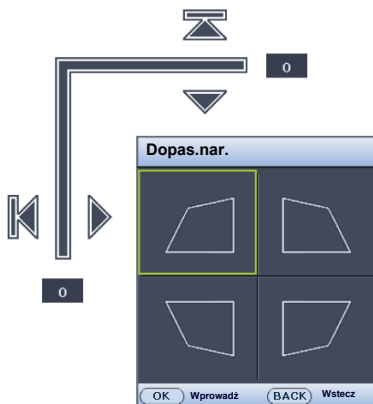
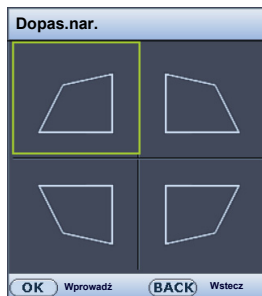

# Korzystanie z menu

Projektor zaopatrzony jest w menu ekranowe (OSD) pozwalające na wybór ustawień i regulację.

Ilustracje interfejsu ekranowego przedstawione poniżej mają charakter referencyjny i mogą różnić się od faktycznego wyglądu poszczególnych ekranów.

Poniżej przedstawiono opis menu.

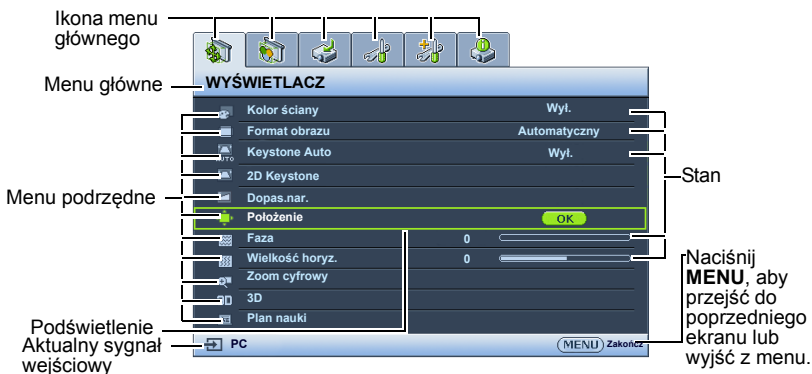

Poniższy przykład przedstawia sposób ustawiania języka menu ekranowego.

1. Naciśnij **MENU** na projektorze lub pilocie, aby włączyć menu ekranowe.
3. Naciśnij **▼**, aby wyróżnić **Język**, po czym naciśnij **OK**.



2. Za pomocą **◀/▶** wyróżnij menu **KONFIG. SYSTEMU: Podstawowa**.
4. Naciśnij **▲/▼/◀/▶**, aby wybrać preferowany język, po czym naciśnij **OK**.
5. Naciśnij **BACK (Wstecz)**, aby się cofnąć, lub naciśnij **MENU**, aby wyjść z menu.

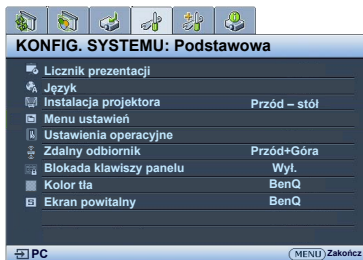

# Zabezpieczanie projektora

## Korzystanie z przewodu zabezpieczającego

Projektor należy zamontować w bezpiecznym miejscu pozwalającym na zabezpieczenie przed kradzieżą. Jeśli nie jest to możliwe, można zakupić blokadę, taką jak blokada Kensington, w celu zabezpieczenia projektora. Z tyłu projektora znajduje się połączenie blokady Kensington. Szczegóły opisano w punkcie 25 na stronie 9.

Przewód zabezpieczający Kensington zwykle składa się z kłódki i kluczy. Szczegółowe informacje dotyczące użytkowania można znaleźć w dołączonej do niego dokumentacji.

## Korzystanie z funkcji hasła

Dla celów bezpieczeństwa i w celu uniemożliwienia nieautoryzowanego użytkownika projektor został wyposażony w funkcję zabezpieczenia hasłem. Hasło można wprowadzić, korzystając z menu ekranowego (OSD).

 **OSTRZEŻENIE:** Uruchomienie funkcji hasła i jego zapomnienie stanowi poważny problem. Wydrukuj ten podręcznik użytkownika (w razie potrzeby) i zapisz w nim używane hasło, a następnie przechowuj podręcznik w bezpiecznym miejscu, aby można było się do niego odwołać.

## Ustawianie hasła

 Po ustaleniu hasła i włączeniu blokady zasilania projektora nie można będzie używać, jeśli prawidłowe hasło nie zostanie wprowadzone przy każdym uruchomieniu urządzenia.

1. Otwórz menu ekranowe i przejdź do menu **KONFIG. SYSTEMU: Zaawansowana > Ustawienia zabezpieczeń**. Naciśnij **OK**. Zostanie wyświetlony ekran **Ustawienia zabezpieczeń**.

2. Wyróżnij **Zmiana ustawień zabezpieczeń** i naciśnij **OK**.

3. Podobnie jak to zostało przedstawione na ilustracji po prawej stronie, cztery przyciski strzałek (▲, ►, ▼, ◀) odpowiadają 4 cyfrom (1, 2, 3, 4). Za pomocą przycisków strzałek wprowadź sześć cyfr wybranego hasła.

4. Potwierdź nowe hasło, wprowadzając je ponownie.

Po ustawieniu hasła menu ekranowe powróci do ekranu **Ustawienia zabezpieczeń**.

5. Aby uruchomić funkcję **Blokada włączania**, naciskaj ▲/▼, aby wyróżnić **Blokada włączania**, po czym naciśnij ◀/►, aby wybrać **Wł.**

 **WAŻNE:** Podczas wprowadzania hasła zamiast cyfr na ekranie wyświetlane są gwiazdki. Zapisz hasło w tym miejscu podręcznika przed lub bezpośrednio po jego wprowadzeniu, aby można było je odnaleźć w przypadku zapomnienia.

Hasło: \_ \_ \_ \_ \_

Zachowaj podręcznik w bezpiecznym miejscu.

6. Aby zamknąć menu ekranowe, naciśnij **BACK (Wstecz)**.



## W przypadku zapomnienia hasła

Jeśli funkcja hasła jest włączona, przy każdym włączeniu projektora zostanie wyświetlony monit z prośbą o wprowadzenie sześciocyfrowego hasła. W przypadku wprowadzenia nieprawidłowego hasła wyświetlony zostanie komunikat o błędzie hasła widoczny po prawej stronie, a następnie komunikat **WPROWADZ HASŁO**. Można ponowić próbę lub w przypadku zapomnienia i niezapisania hasła w podręczniku, można użyć procedury przypominania hasła. Szczegóły znajdują się w sekcji "[Procedura przypominania hasła](#)" na stronie 28.

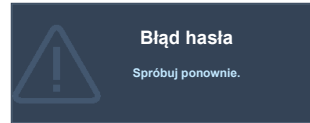

Wprowadzenie 5 razy z rzędu nieprawidłowego hasła powoduje automatyczne wyłączenie projektora.

## Procedura przypominania hasła

1. Naciśnij i przytrzymaj przez 3 sekundy przycisk **AUTO (Automatyczny)** na pilocie lub projektorze. Projektor wyświetli na ekranie zakodowany numer.
2. Zapisz numer i wyłącz projektor.
3. O pomoc w odcodowaniu poproś lokalne centrum serwisowe BenQ. Może zaistnieć potrzeba przedstawienia dowodu zakupu w celu sprawdzenia, czy jesteś uprawnionym użytkownikiem urządzenia.

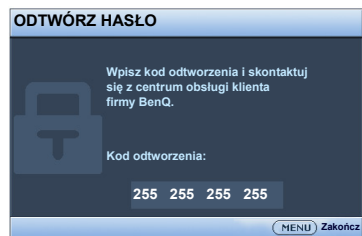

## Zmiana hasła

1. Otwórz menu ekranowe i przejdź do menu **KONFIG. SYSTEMU: Zaawansowana > Ustawienia zabezpieczeń > Zmień hasło**.
2. Naciśnij **OK**. Pojawi się komunikat "**WPROWADZ STARE HASŁO**".
3. Wprowadź stare hasło.
  - i. Jeśli hasło jest prawidłowe, pojawi się komunikat "**WPROWADZ NOWE HASŁO**".
  - ii. W przypadku wprowadzenia nieprawidłowego hasła, wyświetlony zostanie komunikat o błędzie hasła, a następnie komunikat "**WPROWADZ STARE HASŁO**" w celu ponownego wprowadzenia. Można nacisnąć **BACK (Wstecz)**, aby anulować zmiany, albo spróbować wprowadzić inne hasło.
4. Wprowadź nowe hasło.



**WAŻNE:** Podczas wprowadzania hasła zamiast cyfr na ekranie wyświetlane są gwiazdki. Zapisz hasło w tym miejscu podręcznika przed lub bezpośrednio po jego wprowadzeniu, aby można było je odnaleźć w przypadku zapomnienia.

Hasło: \_\_\_\_\_

Zachowaj podręcznik w bezpiecznym miejscu.

5. Potwierdź nowe hasło, wprowadzając je ponownie.
6. Nowe hasło projektora zostało prawidłowo ustawione. Przy ponownym uruchomieniu projektora pamiętaj o wprowadzeniu nowego hasła.
7. Aby zamknąć menu ekranowe, naciśnij **BACK (Wstecz)**.

## Wyłączanie funkcji hasła

Aby wyłączyć ochronę hasłem, po wyświetleniu systemu menu ekranowego przejdź do menu **KONFIG. SYSTEMU: Zaawansowana > Ustawienia zabezpieczeń > Zmiana ustawień zabezpieczeń**. Naciśnij **OK**. Pojawi się komunikat **"WPROWADŹ HASŁO"**. Wprowadź aktualne hasło.

- i. Po ustawieniu hasła menu ekranowe powróci do ekranu **Ustawienia zabezpieczeń**.  
Naciśnij **▼**, aby wyróżnić **Blokada włączania**, a następnie naciśnij **◀/▶**, aby wybrać **Wył.**. Podczas ponownego uruchomienia projektora wprowadzenie nowego hasła nie będzie konieczne.
- ii. W przypadku wprowadzenia nieprawidłowego hasła, wyświetlony zostanie komunikat o błędzie hasła, a następnie komunikat **"WPROWADŹ HASŁO"** w celu ponownego wprowadzenia. Można nacisnąć **BACK (Wstecz)**, aby anulować zmiany, albo spróbować wprowadzić inne hasło.

 Mimo, że funkcja hasła została wyłączona, stare hasło należy zapisać w celu ewentualnego włączenia funkcji ochrony hasłem poprzez wprowadzenie starego hasła.

## Przełączanie sygnałów wejściowych

Projektor może być jednocześnie podłączony do wielu urządzeń. Jednocześnie może jednak wyświetlać tylko jeden obraz pełnoekranowy. Podczas uruchamiania projektor automatycznie wyszukuje dostępne sygnały.

Jeśli chcesz, aby projektor automatycznie wyszukiwał sygnały, upewnij się, że funkcja **Szybkie autowyszukiwanie** w menu **ŹRÓDŁO** jest ustawiona na **Wł.**

Aby wybrać źródło:

1. Naciśnij **SOURCE (ŹRÓDŁO)**. Pojawi się pasek wyboru źródła.
2. Naciskaj **▲/▼** do momentu wybraniażądanego sygnału, po czym naciśnij **OK**.  
Po wykryciu sygnału w rogu ekranu przez kilka sekund będzie wyświetlana informacja o wybranym źródle. W przypadku podłączenia wielu urządzeń do projektora, powtórz czynności 1-2, aby wyszukać kolejny sygnał.

 Poziom jasności wyświetlanego obrazu będzie zmieniła się wraz z przełączaniem poszczególnych typów sygnału wejściowego. Prezentacje danych komputerowych (grafika) zawierające głównie obrazy nieruchome są zazwyczaj jaśniejsze od materiałów wideo zawierających głównie obrazy ruchome (filmy).

 Naturalna rozdzielczość tego projektora dostępna jest w formacie obrazu 4:3 (MX704)/16:10 (MW705). W celu uzyskania najlepszych rezultatów wyświetlania obrazu należy wybrać i użytkować źródło sygnału wejściowego, które wysyła sygnał z tą rozdzielczością. Wszystkie pozostałe rozdzielczości będą skalowane przez projektor w zależności od ustawienia formatu obrazu, które może powodować pewne zniekształcenie obrazu lub utratę wyrazistości. Szczegóły znajdują się w sekcji **"Wybór formatu obrazu"** na stronie 30.



## Zmiana przestrzeni kolorów

W mało prawdopodobnym przypadku podłączenia projektora do odtwarzacza DVD przez wejście **HDMI** projektora i nieprawidłowego wyświetlania kolorów, zmień przestrzeń kolorów na **YUV**.

W tym celu:

1. Naciśnij **MENU**, a następnie naciskaj ◀/▶ aż do wybrania menu **ŹRÓDŁO**.
2. Naciśnij przycisk ▼, aby wyróżnić **Odwz. przestrzeni kolorów**, a następnie naciśnij przycisk ◀/▶, aby wybrać odpowiednią przestrzeń kolorów.

 Ta funkcja jest dostępna pod warunkiem korzystania z wejścia HDMI.

## Powiększanie i wyszukiwanie szczegółów

W razie konieczności odszukania szczegółów na wyświetlanym obrazie, powiększ go. Aby poruszać się w ramach wyświetlanego obrazu, użyj przycisków strzałek.

1. Naciśnij **MENU**, a następnie naciskaj ◀/▶ aż do wybrania menu **WYŚWIETLACZ**.
2. Naciśnij ▼, aby wyróżnić **Zoom cyfrowy**, po czym naciśnij **OK**. Wyświetlony zostanie pasek powiększenia.
3. Naciskaj ▲ raz za razem, aby powiększyć obraz dożądanego rozmiaru.
4. Aby przesunąć obraz, naciśnij przycisk **OK** w celu włączenia trybu panoramy, a następnie naciskaj strzałki kierunków (▲, ▼, ◀, ▶) na projektorze lub pilocie w celu przesunięcia obrazu.
5. Aby zmniejszyć rozmiar zdjęcia, naciśnij przycisk **AUTO (Automatyczny)**, aby przywrócić oryginalny rozmiar obrazu. Można także nacisnąć kilkakrotnie ▼ do momentu przywrócenia oryginalnego rozmiaru obrazu.

 Obraz można przesunąć dopiero po jego powiększeniu. Podczas wyszukiwania szczegółów, można dalej powiększać obraz.

## Wybór formatu obrazu

Format obrazu określa stosunek pomiędzy szerokością a wysokością obrazu. Format obrazu większości analogowych telewizorów i komputerów wynosi 4:3, natomiast w przypadku cyfrowych telewizorów i płyt DVD wynosi on zwykle 16:9.

Po wprowadzeniu metod cyfrowego przetwarzania sygnału cyfrowe urządzenia wyświetlające, takie jak ten projektor, pozwalają na dynamiczne rozszerzanie i skalowanie sygnału obrazu do formatu obrazu innego niż źródłowy.

Aby zmienić format wyświetlanego obrazu (nie ważne jaki jest format wyjściowy źródła):

- Korzystanie z pilota
  1. Naciśnij **ASPECT (FORMAT)**, aby wyświetlić aktualne ustawienie.
  2. Naciskaj **ASPECT (FORMAT)**, aby wybrać format obrazu i dostosować go do parametrów sygnału i wyświetlania.
- Używając menu ekranowego
  1. Naciśnij **MENU**, a następnie naciskaj ◀/▶ aż do wybrania menu **WYŚWIETLACZ**.
  2. Naciśnij ▼, aby wyróżnić **Format obrazu**.
  3. Naciskaj ◀/▶, aby wybrać format obrazu i dopasować go do wymogów sygnału i wyświetlania.

## Informacje dotyczące formatu obrazu

Na poniższych ilustracjach fragmenty zaznaczone na czarno są obszarami nieaktywnymi, natomiast fragmenty zaznaczone na biało są obszarami aktywnymi.

Menu ekranowe mogą być wyświetlane w tych nieużywanych czarnych obszarach ekranu.

1. **Automatyczny:** Skaluje obraz proporcjonalnie, aby dopasować wyjściową rozdzielczość projektora w poziomie lub pionie. Jest to tryb odpowiedni dla sygnału źródłowego o formacie innym od 4:3 i 16:9, kiedy chce się wykorzystać maksimum ekranu bez zmian formatu obrazu.

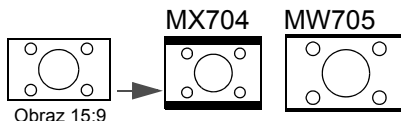

2. **Rzeczywiste:** Obraz wyświetlany jest z oryginalną rozdzielczością i jego wielkość zmieniana jest tak, aby dopasować go do obszaru ekranu. W przypadku sygnałów o niższej rozdzielczości wyświetlany obraz będzie mniejszy od ustawionego rozmiaru ekranu. W razie potrzeby powiększenia obrazu można wyregulować powiększenie lub przysunąć projektor bliżej ekranu. Może również istnieć konieczność ponownego ustawienia ostrości projektora po przeprowadzeniu tych regulacji.

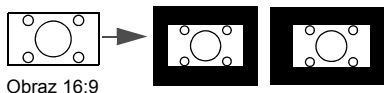

3. **4:3:** Skaluje obraz, tak aby wyświetlać go w środku ekranu o wsp. kształtu 4:3. To ustawienie jest najlepsze dla obrazów charakteryzujących się formatem obrazu 4:3, takich jak te ze standardowego telewizora, monitora komputerowego i filmów DVD o formacie obrazu 4:3, ponieważ pozwala na ich wyświetlanie bez zmiany formatu obrazu.

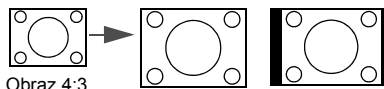

4. **16:9:** Skaluje obraz, tak aby wyświetlać go w środku ekranu o wsp. kształtu 16:9. Jest to najlepsze ustawienie dla obrazów, które mają już format 16:9, np. telewizja high definition, ponieważ wyświetla je bez zmiany formatu.

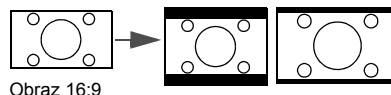

5. **16:10:** Skaluje obraz, tak aby wyświetlać go w środku ekranu o wsp. kształtu 16:10. Jest to najlepsze ustawienie dla obrazów, które mają już format 16:10, ponieważ są one wyświetlane bez konieczności zmiany formatu.

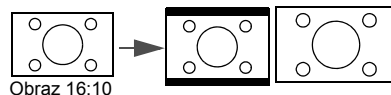

# Optymalizacja obrazu

## Używanie funkcji Kolor ściany

W przypadku wyświetlania na kolorowej powierzchni, na przykład na ścianie pomalowanej na kolor inny, niż biały, funkcja Kolor ściany umożliwia korekcję kolorów wyświetlanego obrazu, aby zapobiec potencjalnym różnicom w kolorach pomiędzy źródłowym i wyświetlanym obrazem.

Aby użyć tej funkcji, przejdź do menu **WYŚWIETLACZ > Kolor ściany**, a następnie naciśnij przycisk ◀/▶, aby wybrać kolor najbliższy powierzchni projekcyjnej. Do wyboru jest kilka wstępnie skalibrowanych kolorów: **Jasnożółty**, **Różowy**, **Jasnozielony**, **Niebieski** i **Tablica**.

## Wybór trybu obrazu

W projektorze zostało zapisane kilka gotowych trybów obrazu, które można wybrać dla zastosowania w danym środowisku pracy i przy danym typie sygnału wejściowego.

Aby wybrać odpowiedni tryb pracy, wykonaj jeden z poniższych kroków.

- Przejdź do menu **OBRAZ > Tryb obrazu** i naciśnij ◀/▶, aby wybrać żądany tryb.
  1. **Jasny tryb**: Maksymalna jasność wyświetlanego obrazu. Ten tryb jest odpowiedni dla miejsc, w których wymagana jest największa jasność, np. w dobrze oświetlonym pomieszczeniu.
  2. **Prezentacja tryb**: Przeznaczony do prezentacji. W tym trybie jasność jest podbita i dostosowana do kolorów z komputera i laptopa.
  3. **sRGB tryb**: Maksymalna czystość kolorów RGB, umożliwiająca najbliższe rzeczywistości odtworzenie obrazów, niezależnie od ustawienia jasności. Tryb najbardziej odpowiedni do wyświetlania zdjęć wykonanych odpowiednio skalibrowanym aparatem kompatybilnym z sRGB i do przeglądania grafiki z komputera i oprogramowania do tworzenia rysunków, takiego jak AutoCAD.
  4. **Kino tryb**: Odpowiedni do odtwarzania kolorowych filmów, wideoklipów z kamer cyfrowych lub DV przez wejście PC, najlepiej w zaciemnionym (słabo oświetlonym) otoczeniu.
  5. **3D tryb**: Odpowiedni do odtwarzania obrazów i wideoklipów 3D.
  6. **Użytkownik 1/Użytkownik 2 tryb**: Przywołuje ustawienia spersonalizowane w oparciu o aktualnie dostępne tryby obrazu. Szczegóły znajdują się w sekcji ["Regulacja ustawień trybu Użytkownik 1/Użytkownik 2" na stronie 32](#).

## Regulacja ustawień trybu Użytkownik 1/Użytkownik 2

Można skorzystać z dwóch trybów definiowanych przez użytkownika, jeśli dostępne tryby obrazu nie są odpowiednie do potrzeb użytkownika. Można również użyć trybu obrazu jako punktu wyjściowego (z wyjątkiem trybu **Użytkownik 1/ Użytkownik 2**), a następnie dostosować ustawienia do własnych potrzeb.

1. Naciśnij **MENU**, aby otworzyć menu ekranowe.
2. Przejdź do menu **OBRAZ > Tryb obrazu**.
3. Naciśnij ◀/▶, aby wybrać **Użytkownik 1** lub **Użytkownik 2**.
4. Naciśnij ▼, aby wyróżnić **Tryb odniesienia**.

 Ta funkcja jest dostępna pod warunkiem wyboru trybu **Użytkownik 1** lub **Użytkownik 2** w podmenu **Tryb obrazu**.



5. Naciskaj ◀/▶, aby wybrać tryb obrazu najbardziej zbliżony do własnych potrzeb.
6. Naciśnij ▼, aby wybrać pozycję podmenu, która ma być zmieniona, a następnie ustaw wartość za pomocą ◀/▶. Szczegółowe informacje: patrz "Szczegółowa regulacja jakości obrazu w trybach użytkownika" poniżej.

## Szczegółowa regulacja jakości obrazu w trybach użytkownika

W zależności od wykrytego typu sygnału i wybranego trybu obrazu niektóre z poniższych funkcji mogą nie być dostępne. W zależności od potrzeb, można regulować te funkcje podświetlając je i naciskając ◀/▶ na projektorze lub pilocie.

### Regulacja ustawienia **Jasność**

Im wyższa wartość, tym jaśniejszy obraz. Odpowiednio, im niższe ustawienie, tym ciemniejszy obraz. Wyreguluj to ustawienie tak, aby czarne obszary obrazu były rzeczywiście ciemne, ale żeby widoczne w nich były detale.



### Regulacja ustawienia **Kontrast**

Im wyższa wartość, tym większy kontrast. Użyj tego parametru do ustawienia szczytowego poziomu bieli po uprzednim dostosowaniu ustawienia Jasność do wybranego źródła sygnału wejściowego i otoczenia projekcji.



### Regulacja ustawienia **Kolor**

Niższe ustawienie daje kolory mniej nasycone. Zbyt wysokie ustawienie daje zbyt silne kolory, wyglądające nierealistycznie.

### Regulacja ustawienia **Odcień**

Im wyższa wartość, tym bardziej czerwonawy obraz. Im mniejsza wartość, tym bardziej zielonkawy obraz.

### Regulacja ustawienia **Ostrość**

Im wyższa wartość tym ostrzejszy obraz. Im niższa wartość, tym mniej ostry obraz.

### Regulacja ustawienia **Brilliant Color**

Ta funkcja wykorzystuje nowy algorytm przetwarzania kolorów i ulepszenia systemowe, które umożliwiają osiągnięcie większej jasności, a zarazem prawdziwszych i bardziej wyrazistych kolorów obrazu. Umożliwia uzyskanie jasności o 50% większej w obrazach z pośrednim tonem, powszechnym dla obrazów wideo i naturalnych scen, dzięki czemu projektor odtwarza obrazy w realistycznych i prawdziwych kolorach. Jeśli jakość obrazu jest odpowiednia, wybierz **Wi.**. Jeśli jakość obrazu nie jest odpowiednia, wybierz **Wył.**.

Po wybraniu **Wył.** funkcja **Temper. kolorów** nie jest dostępna.

### Wybór **Temper. kolorów**

Opcje dostępne dla ustawień temperatury koloru różnią się w zależności od rodzaju wybranego sygnału.

1. **Zimno:** Biel obrazu przesunięta jest w stronę niebieskiego.
2. **Normalny:** Zachowanie normalnego odcienia bieli.
3. **Ciepło:** Obrazy wydają się czerwonawo-białe.

## Ustawianie preferowanej temperatury kolorów

Aby ustawić preferowaną temperaturę kolorów:

1. Wyróżnij **Temper. kolorów** i wybierz **Ciepło**, **Normalny** lub **Zimno**, naciskając ◀/▶ na projektorze lub pilocie.
2. Naciśnij ▼, aby wyróżnić **Regulowanie Temper. koloru**, po czym naciśnij **OK**. Zostanie wyświetlony ekran **Regulowanie Temper. koloru**.
3. Naciskaj ▲/▼, aby wybrać element, którego ustawienia chcesz zmienić i wciskaj ◀/▶, aby ustawić żądaną wartość.
  - **Wzmocnienie R/Wzmocnienie G/Wzmocnienie B**: Regulacja poziomów kontrastu czerwonego, zielonego i niebieskiego.
  - **Przesunięcie R/Przesunięcie G/Przesunięcie B**: Regulacja poziomów jasności czerwonego, zielonego i niebieskiego.
4. Naciśnij **BACK (Wstecz)**, aby wyjść z menu i zapisać ustawienia.

## Zarządzanie kolorami 3D

W większości sytuacji instalacyjnych zarządzanie kolorami nie będzie potrzebne, np. w klasie lub pokoju konferencyjnym, kiedy światło jest włączone lub kiedy do pomieszczenia wpada światło przez okna.

Użycie zarządzania kolorami należy rozważyć w stałych instalacjach projektora w miejscach, gdzie poziom oświetlenia można kontrolować, np. w salach posiedzeń, w salach wykładowych lub w kinie domowym. Zarządzanie kolorami pozwala na precyzyjną regulację kolorów, co umożliwia wierniejsze wyświetlanie kolorów, w razie potrzeby.

Kolorami można zarządzać tylko w kontrolowanych i powtarzalnych warunkach oglądania. Należy użyć kolorymetru (miernika koloru światła) i zapewnić odpowiedni zestaw obrazów źródłowych do pomiaru odwzorowania kolorów. Te narzędzia nie zostały dołączone do projektora, jednakże sprzedawca projektora powinien być w stanie udzielić porad lub nawet skierować do doświadczonego profesjonalisty.

Zarządzanie kolorami pozwala na regulację sześciu zestawów kolorów (RGBCMY). Po wybraniu jednego koloru, można niezależnie regulować jego zakres i nasycenie, zgodnie z preferencjami.

W przypadku zakupu płyty testowej zawierającej różne wzory testowe kolorów można jej użyć do testowania prezentacji kolorów na monitorach, telewizorach, projektorach itp. W tym celu należy wyświetlić za pomocą projektora obraz z płyty, a następnie przejść do menu **Zarządzanie kolorami 3D** w celu dokonania regulacji.

W celu regulacji ustawień:

1. Przejdź do menu **OBRAZ** i wyróżnij **Zarządzanie kolorami 3D**.
2. Naciśnij **OK** na projektorze lub pilocie; zostanie wyświetlony ekran **Zarządzanie kolorami 3D**.
3. Wyróżnij **Kolor podstawowy** i naciskaj ◀/▶, aby wybrać kolor: czerwony, żółty, zielony, błękitny, niebieski lub purpurowy.
4. Naciśnij ▼, aby wyróżnić **Barwa**, po czym naciskaj ◀/▶, aby wybrać jego zakres. Zwiększenie zakresu powoduje objęcie kolorów składających się w większych proporcjach z dwóch sąsiednich kolorów.

Spojrzyj na ilustrację po prawej stronie, aby dowiedzieć się, jak kolory odnoszą się do siebie.

Na przykład po wyborze czerwonego i ustawieniu zakresu na 0, w wyświetlanym ekranie wybierany będzie tylko czysty czerwony. Zwiększenie zakresu spowoduje objęcie czerwonego zbliżonego do żółtego i do purpurowego.



5. Naciśnij ▼, aby wyróżnić **Nasylenie**, a następnie wyreguluj wartości zgodnie z preferencjami, naciskając przycisk ◀/▶. Wszelkie dokonane regulacje są natychmiast aktywne.

Na przykład po wyborze czerwonego i ustawieniu wartości na 0, zmienione zostanie nasycenie tylko czystej czerwieni.

☞ **Nasylenie** określa "ilość" koloru na obrazie wideo. Niższe ustawienie daje kolory mniej nasycone; ustawienie „0” usuwa ten kolor całkowicie z obrazu. Jeśli nasycenie jest zbyt wysokie, kolor będzie zbyt mocny i nierealistyczny.

6. Naciśnij ▼, aby wyróżnić **Wzmocnienie**, a następnie wyreguluj wartości zgodnie z preferencjami, naciskając przycisk ◀/▶. Poziom kontrastu wybranego podstawowego koloru zostanie zmieniony. Wszelkie dokonane regulacje są natychmiast aktywne.
7. Powtórz czynności 3 do 6 w celu regulacji pozostałych kolorów.
8. Sprawdź, czy dokonałeś wszystkich wymaganych regulacji.
9. Naciśnij **BACK (Wstecz)**, aby wyjść z menu i zapisać ustawienia.

Resetowanie aktualnych lub wszystkich ustawień trybu obrazu

1. Przejdź do menu **OBRAZ** i wyróżnij **Resetuj ustawienia obrazu**.
2. Naciśnij **OK** i naciskaj ▲/▼, aby wybrać **Bieżące** lub **Wszystkie**.
  - **Bieżące**: przywrócenie aktualnego trybu obrazu do ustawień fabrycznych.
  - **Wszystkie**: przywrócenie wszystkich trybów obrazu do ustawień fabrycznych.

## Ustawianie licznika prezentacji

Licznik prezentacji może pokazywać pozostały czas prezentacji na ekranie, aby pomóc w zarządzaniu czasem podczas prezentacji. Aby skorzystać z tej funkcji, wykonaj następujące czynności:

1. Przejdź do menu **KONFIG. SYSTEMU: Podstawowa > Licznik prezentacji** i naciśnij **OK**, aby wyświetlić ekran **Licznik prezentacji**.
2. Wyróżnij **Okres licznika**, a następnie określ czas, naciskając ◀/▶. Okres może być ustawiony w zakresie od 1 do 5 minut z dokładnością do 1 minuty i w zakresie od 5 do 240 w 5-minutowych odstępach.

☞ Jeśli licznik został włączony, po każdym wyzerowaniu wartości zacznie odliczać czas od początku.

- Naciśnij ▼, aby wyróżnić **Wyświetlanie czasu**, a następnie określ, czy licznik ma być wyświetlany na ekranie, naciskając przycisk ◀/▶.

Wybór	Opis
Zawsze	Wyświetla licznik na ekranie przez całą prezentację.
3 min/2 min/1 min	Wyświetla licznik na ekranie przez ostatnie 3/2/1 minuty.
Nigdy	Ukrywa licznik podczas prezentacji.

- Naciśnij ▼, aby wyróżnić **Położenie licznika**, a następnie ustaw pozycję licznika, naciskając przycisk ◀/▶.

Lewy górny → Lewy dolny → Prawy górny → Prawy dolny

- Naciśnij ▼, aby wyróżnić **Metoda odliczania licznika**, a następnie wybierz odpowiedni kierunek odliczania, naciskając przycisk ◀/▶.

Wybór	Opis
<b>W przód</b>	Odliczanie od 0 do ustawionego czasu.
<b>Wstecz</b>	Odliczanie od ustawionego czasu do 0.

- Naciśnij ▼, aby wyróżnić **Przypominanie dźwiękiem**, a następnie określ, czy ma być uruchomione przypominanie dźwiękowe, naciskając przycisk ◀/▶. W przypadku wybrania opcji **Wi.**, jeśli do końca czasu pozostaje 30 sekund, zostaną wyemitowane dwa sygnały dźwiękowe, natomiast po upływie czasu zostaną wyemitowane trzy sygnały.
- Aby aktywować licznik prezentacji, naciśnij przycisk ▼ i naciskaj ◀/▶, aby wyróżnić **Wi.**, po czym naciśnij **OK**.
- Pojawi się komunikat potwierdzenia. Wyróżnij **Tak** i naciśnij **OK** na projektorze lub pilocie w celu zatwierdzenia. Na ekranie zostanie wyświetlony komunikat "**Licznik włączony!**". Licznik rozpoczyna odliczanie, kiedy zostanie włączony.

Aby anulować licznik, wykonaj poniższe czynności.

- Przejdź do menu **KONFIG. SYSTEMU: Podstawowa > Licznik prezentacji** i wyróżnij **Wył.**. Naciśnij **OK**. Pojawi się komunikat potwierdzenia.
- Wyróżnij **Tak** i naciśnij **OK**, aby potwierdzić. Na ekranie zostanie wyświetlony komunikat "**Licznik wyłączony**".

## Zdalne sterowanie stronami

Przed uruchomieniem tej funkcji podłącz projektor do komputera lub laptopa za pomocą przewodu USB. Szczegóły znajdują się w sekcji "[Połączenie](#)" na stronie 18.

Przyciski **PAGE+/PAGE- (STRONA+/STRONA-)** na pilocie pozwalają na obsługę programu wyświetlającego (na podłączonym komputerze PC) reagującego na klawisze Page Up/Page Down (np. Microsoft Power Point).

Jeśli funkcja nie działa, upewnij się, że połączenie USB zostało prawidłowo zestawione oraz czy sterownik myszy w komputerze jest w najnowszej wersji.

 Funkcja zdalnego sterowania stronami nie działa z systemem operacyjnym Microsoft® Windows®98. Zaleca się korzystanie z systemu Windows®XP lub nowszego.

## Zamrażanie obrazu

Naciśnij przycisk **FREEZE (Zablokuj)** na pilocie, aby zatrzymać obraz. W prawym górnym rogu ekranu pojawi się słowo "**FREEZE**". Naciśnij dowolny przycisk na projektorze lub na pilocie, aby wyłączyć funkcję.

Nawet, jeśli obraz na ekranie jest zamrożony, urządzenia wideo lub inne nadal go odtwarzają. Jeśli podłączone urządzenia zostały wyposażone w aktywne wyjście dźwiękowe, przy zamrożonym obrazie dźwięk będzie nadal słyszalny.

## Ukrywanie obrazu

Aby w pełni przyciągnąć uwagę publiczności, można użyć funkcji **ECO BLANK (Pusty Eko)** do ukrycia obrazu. Jeśli funkcja została uruchomiona przy podłączonym wejściu audio, dźwięk będzie nadal słyszalny.

Menu **KONFIG. SYSTEMU: Podstawowa > Ustawienia operacyjne > Timer wygaszenia** pozwala ustawić czas wygaszenia, aby projektor automatycznie ponownie włączał obraz po czasie, w którym nie został naciśnięty żaden przycisk na pilocie lub projektorze.

Jeśli zapisane okresy nie są odpowiednie dla prezentacji, wybierz **Wył.**

Niezależnie od tego, czy **Timer wygaszenia** jest włączony, możesz użyć większości przycisków na projektorze lub pilocie, aby przywrócić obraz.

 Nie blokuj obiektywu żadnym przedmiotem, ponieważ może to spowodować rozgrzanie się i deformację przedmiotu, a nawet pożar.

## Blokada przycisków sterowania

Po zablokowaniu przycisków sterowania na projektorze, można zapobiec przypadkowym zmianom ustawień projektora, np. przez dzieci. Po włączeniu funkcji **Blokada klawiszy panelu** nie działają żadne przyciski na projektorze z wyjątkiem przycisku  **POWER**.

1. Przejdź do menu **KONFIG. SYSTEMU: Podstawowa > Blokada klawiszy panelu** i wybierz **Wł.**, naciskając **◀/▶** na projektorze lub pilocie. Pojawi się komunikat potwierdzenia.
2. Wyróżnij **Tak** i naciśnij **OK**, aby potwierdzić. Aby wyłączyć blokadę panelu, za pomocą pilota przywołaj ekran **KONFIG. SYSTEMU: Podstawowa > Blokada klawiszy panelu** i naciskaj **◀/▶**, aby wybrać **Wył.**

 Przyciski pilota nadal działają po włączeniu blokady przycisków panelu.

 Wyłączenie projektora bez wyłączenia blokady przycisków panelu powoduje, że po następnym włączeniu projektora blokada pozostanie włączona.

# Obsługa na dużych wysokościach

W obszarach położonych 1500–3000 m nad poziomem morza i o temperaturze otoczenia pomiędzy 0°C–30°C zaleca się korzystanie z funkcji **Tryb dużej wysokości**.

 Funkcja **Tryb dużej wysokości** nie powinna być używana na wysokościach od 0 do 1500 m i przy temperaturze od 0°C do 35°C. Uruchomienie funkcji w tych warunkach spowoduje przechłodzenie projektora.

Aby włączyć **Tryb dużej wysokości**:

1. Naciśnij **MENU**, a następnie naciskaj **◀/▶** aż do wybrania menu **KONFIG. SYSTEMU: Zaawansowana**.
2. Naciśnij **▼**, aby wyróżnić **Tryb dużej wysokości** i naciskaj **◀/▶**, aby wybrać **Wł.**. Pojawi się komunikat potwierdzenia.
3. Wyróżnij **Tak** i naciśnij **OK**.

Praca w trybie „**Tryb dużej wysokości**” może zwiększyć hałas projektora w decybelach, ponieważ konieczna jest większa prędkość działania wentylatora w celu zwiększenia chłodzenia i wydajności.

W przypadku korzystania projektora w środowiskach ekstremalnych innych niż opisano powyżej, może on wykazywać objawy automatycznego wyłączenia w celu ochrony projektora przed przegrzaniem. W takich przypadkach należy włączyć Tryb dużej wysokości, aby rozwiązać te problemy. Nie jest to jednak stan, w którym projektor może działać we wszystkich nieprzyjaznych środowiskach.

## Regulacja dźwięku

Regulacja dźwięku opisana poniżej wpłynie na głośnik projektora. Upewnij się, że wejście audio projektora jest prawidłowo podłączone. Sposób podłączania wejścia audio opisano w sekcji "[Połączenie](#)" na stronie 18.

### Wyłączanie dźwięku

Aby tymczasowo wyłączyć lampę, naciśnij  lub:

1. Naciśnij **MENU**, a następnie naciskaj **◀/▶** do wyróżnienia menu **KONFIG. SYSTEMU: Zaawansowana**.
2. Naciśnij **▼**, aby wyróżnić **Ustawienia dźwięku**, po czym naciśnij **OK**. Zostanie wyświetlony ekran **Ustawienia dźwięku**.
3. Wybierz **Wycisz** i naciskaj **◀/▶** by wybrać **Wł.**

### Regulacja poziomu dźwięku

Aby wyregulować poziom głośności, naciśnij  lub:

1. Powtórz czynności opisane w krokach 1-2 powyżej.
2. Naciśnij przycisk **▼**, aby wyróżnić **Głośność**, po czym naciskaj **◀/▶**, aby wybrać żądany poziom dźwięku.

### Wyłączanie funkcji **Dźwięk włączania/wyłączania**

Aby wyłączyć dźwięk:

1. Powtórz czynności opisane w krokach 1-2 powyżej.
2. Naciśnij **▼**, aby wyróżnić **Dźwięk włączania/wyłączania**, a następnie naciskaj **◀/▶**, aby wybrać **Wyl.**

 Jedynym sposobem na zmianę ustawienia **Dźwięk włączania/wyłączania** jest jego włączenie lub wyłączenie w tym miejscu. Ustawienie wyciszenia lub zmiana poziomu dźwięku nie ma wpływu na **Dźwięk włączania/wyłączania**.

# Wykorzystanie wzorca testowego

Projektor może wyświetlić siatkę testową. Siatka jest pomocna w regulacji rozmiaru ekranu oraz ostrości i pozwala sprawdzić, czy wyświetlany obraz jest wolny od zakłóceń.

Aby wyświetlić wzorec testowy, wykonaj jedną z poniższych czynności:

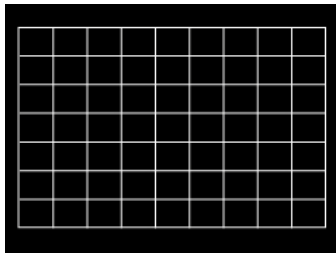

- Naciśnij **QUICK INSTALL (SZYBKA INSTALACJA)** na pilocie. Naciśnij **▼**, aby wyróżnić **Wzorec testowy**, po czym naciśnij **OK**. Naciśnij **◀/▶**, aby wybrać **Wi..**
- Otwórz menu ekranowe i przejdź do **KONFIG. SYSTEMU: Zaawansowana > Wzorec testowy**, po czym naciskaj **◀/▶**, aby wybrać **Wi..**



# Wykorzystanie planów nauki

Projektor oferuje kilka gotowych wzorów do celów związanych z nauczaniem. Aby włączyć plan:

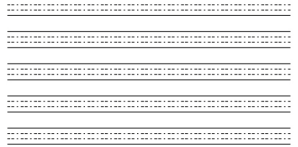
1. Otwórz menu ekranowe i przejdź do **WYŚWIETLACZ** > **Plan nauki**, po czym naciśnij ▲/ ▼, aby wybrać **Tablica** lub **Biała tablica**.
2. Naciśnij ◀/▶, aby wybrać potrzebny wzorec.
3. Naciśnij **OK**, aby aktywować wzorec.

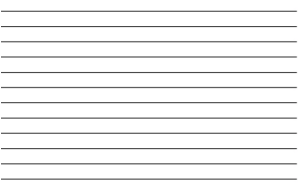
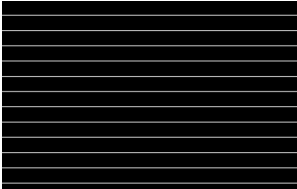
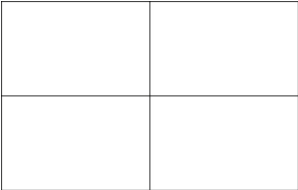
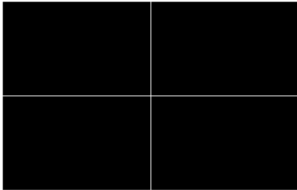
Plan nauki	Biała tablica	Tablica
<b>Cienkie linie</b>		
<b>Grube linie</b>		
<b>Układ współrzędnych</b>		



# Wyłączanie projektora

1. Naciśnięcie **POWER** spowoduje wyświetlenie komunikatu potwierdzenia. W przypadku braku reakcji w ciągu kilku sekund komunikat zniknie.
2. Naciśnij **POWER** ponownie. **Kontrolka zasilania POWER (Zasilanie)** miga na pomarańczowo, lampa jest wyłączana, a wentylatory pracują jeszcze przez około 90 sekund, aby ochłodzić projektor.

⚠ W celu ochrony lampy projektor nie będzie reagował na jakiegokolwiek polecenia podczas procesu chłodzenia.

Aby skrócić czas chłodzenia, można aktywować funkcję Szybkie chłodzenie. Szczegóły znajdują się w sekcji "[Szybkie chłodzenie](#)" na stronie 48.

3. Po zakończeniu procesu chłodzenia zostanie wyemitowany "**Dźwięk wyłączenia**". **Kontrolka zasilania POWER (Zasilanie)** zaświeci się na pomarańczowo w sposób ciągły, a wentylatory zostaną zatrzymane. Odłącz przewód zasilający od gniazdka w ścianie.

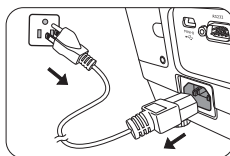

📖 Szczegółowe informacje dotyczące wyłączenia dźwięku włączania można znaleźć w sekcji "[Wyłączenie funkcji Dźwięk włączania/wyłączenia](#)" na stronie 38.

📖 Jeśli projektor nie zostanie prawidłowo wyłączony, podczas jego ponownego włączenia wentylatory przez kilka minut będą chłodzić lampę w celu jej ochrony. Naciśnij **POWER** ponownie, aby uruchomić projektor, gdy wentylatory się zatrzymają, a **Kontrolka zasilania POWER (Zasilanie)** zaświeci się na pomarańczowo.

📖 Żywotność lampy będzie różna w zależności od warunków użytkowania.

## Bezpośrednie wyłączenie projektora

Przewód zasilania AC może zostać odłączony zaraz po wyłączeniu projektora. W celu ochrony lampy odczekaj 10 minut przed ponownym uruchomieniem projektora. (Podczas próby ponownego uruchomienia projektora wentylatory mogą włączyć się na kilka minut, aby ochłodzić lampę). W takim przypadku, naciśnij **POWER** ponownie po zatrzymaniu się wentylatorów i zmianie koloru **Kontrolka zasilania POWER (Zasilanie)** na pomarańczowy.

# Działanie menu

## System menu

Menu ekranowe może różnić się w zależności od wybranego typu sygnału wejściowego oraz od modelu projektora.





Menu główne	Menu podrzędne	Opcje	
1. WYŚWIETLACZ	Kolor ściany	Wył./Jasność/Różowy/ Jasnozielony/Niebieski/Tablica	
	Format obrazu	Automatyczny/Rzeczywiste/4:3/16:9/ 16:10	
	Keystone Auto	Wł./Wył.	
	2D Keystone		
	Dopas.nar.		
	Położenie		
	Faza		
	Wielkość horyz.		
	Zoom cyfrowy		
	3D	Tryb 3D	Automatyczny/Góra-dół/Ramka sekwen./Pakowanie ramek/Obok siebie/Wył.
		Synchronizacja 3D, odwrócony	Wył./Odwrócony
		Zapisz ustawienia 3D	Ustawienia 3D 1/Ustawienia 3D 2/ Ustawienia 3D 3
		Zastosuj ustawienia 3D	Ustawienia 3D 1/Ustawienia 3D 2/ Ustawienia 3D 3/Wył.
		Plan nauki	Tablica
	Biała tablica		Wył./Cienkie linie/Grube linie/Układ współrzędnych
2. OBRAZ	Tryb obrazu	Jasny/Prezentacja/sRGB/Kino/(3D)/Użytkownik 1/ Użytkownik 2	
	Tryb odniesienia	Jasny/Prezentacja/sRGB/Kino/(3D)	
	Jasność		
	Kontrast		
	Kolor		
	Odcień		
	Ostrość		
	Brilliant Color	Wł./Wył.	
	Temper. kolorów	Zimno/Normalny/Ciepło	
	Regulowanie Temper. koloru	Wzmocnienie R/Wzmocnienie G/ Wzmocnienie B/Przesunięcie R/ Przesunięcie G/Przesunięcie B	
	Zarządzanie kolorami 3D	Kolor podstawowy	R/G/B/C/M/Y
		Barwa	
Nasylenie			
Wzmocnienie			
Resetuj ustawienia obrazu	Bieżące/Wszystkie/Anuluj		



Menu główne	Menu podrzędne	Opcje	
<b>3. ŹRÓDŁO</b>	Szybkie autowyszukiwanie	Wł./Wył.	
	Odzw. przestrzeni kolorów	Automatyczny/RGB/YUV	
<b>4. KONFIG. SYSTEMU: Podstawowa</b>	<b>Licznik prezentacji</b>	<b>Okres licznika</b>	1 ~ 240 minut
		<b>Wyświetlanie czasu</b>	Zawsze/3 min/2 min/1 min/nigdy
		<b>Położenie licznika</b>	Lewy górny/Lewy dolny/Prawy górny/Prawy dolny
		<b>Metoda odliczania licznika</b>	Wstecz/W przód
		<b>Przypominanie dźwiękiem</b>	Wł./Wył.
		<b>Wł./Wył.</b>	
	<b>Język</b>		English / Français / Deutsch Italiano / Español / Русский 繁體中文 / 简体中文 / 日本語 / 한국어 / Svenska / Nederlands / Türkçe / Čeština / Português / हिन्दी / Polski Magyar / Hrvatski / Română / Norsk / Dansk / Български / Suomi / Indonesian / Ελληνικά / العربية / हिन्दी
	<b>Instalacja projektora</b>		Przód – stół/Tył – stół/Tył – sufit/Przód – sufit
	<b>Menu ustawień</b>	<b>Menu czasu wyświetlania</b>	5 s/10 s/20 s/30 s/Zawsze
		<b>Położenie menu</b>	Środek/Lewy górny/Prawy górny/Prawy dolny/Lewy dolny
		<b>Komunikat przypomnienia</b>	Wł./Wył.
	<b>Ustawienia operacyjne</b>	<b>Bezpośrednie zasilanie wł.</b>	Wł./Wył.
		<b>Zasilanie sygnału wł.</b>	Wł./Wył.
		<b>Automatyczne wyłączenie</b>	Wył./3 min/10 min/15 min/20 min/25 min/30 min
		<b>Szybkie chłodzenie</b>	Wł./Wył.
		<b>Natych. ponow. uruch.</b>	Wł./Wył.
		<b>Timer wygaszenia</b>	Wył./5 min/10 min/15 min/20 min/25 min/30 min
		<b>Licznik uśpiania</b>	Wył./30 min/1 godz./2 godz./3 godz./4 godz./8 godz./12 godz.
	<b>Zdalny odbiornik</b>		Przód+Góra/Przód/Góra
	<b>Blokada klawiszy panelu</b>		Wł./Wył.
	<b>Kolor tła</b>		Czarny/Niebieski/Fioletowy/BenQ
	<b>Ekran powitalny</b>		Czarny/Niebieski/BenQ



Menu główne	Menu podrzędne	Opcje	
<b>5. KONFIG. SYSTEMU: Zaawansowana</b>	<b>Tryb dużej wysokości</b>	Wł./Wył.	
	<b>Ustawienia dźwięku</b>	<b>Wycisz</b>	Wł./Wył.
		<b>Głośność</b>	
		<b>Dźwięk włączania/ wyłączania</b>	Wł./Wył.
	<b>Ustawienia lampy</b>	<b>Tryb lampy</b>	Normalny/Ekonomiczny/SmartEco/ LampSave
		<b>Resetuj licznik lampy</b>	
		<b>Licznik lampy</b>	
	<b>Ustawienia zabezpieczeń</b>	<b>Zmień hasło</b>	
		<b>Zmiana ustawień zabezpieczeń</b>	Blokada włączania
	<b>Prędkość transmisji</b>		2400/4800/9600/14400/19200/ 38400/57600/115200
	<b>Wzorzec testowy</b>		Wł./Wył.
	<b>Napis zamknięty</b>	<b>Wł. napisy zamkn.</b>	Wł./Wył.
		<b>Wersja napisów</b>	NZ1/NZ2/NZ3/NZ4
<b>Ust. gotow.</b>	<b>Wyjście monitora</b>	Wł./Wył.	
	<b>Audio przejście</b>	Wył./We audio/Audio L/P/HDMI-1/ HDMI-2	
	<b>Resetuj wszystkie ustawienia</b>	Resetuj/Anuluj	
<b>6. INFORMACJE</b>	<b>Aktualny status systemu</b>	<ul style="list-style-type: none"> <li>• Źródło</li> <li>• Tryb obrazu</li> <li>• Tryb lampy</li> <li>• Rozdzielczość</li> <li>• Format 3D</li> <li>• System kolorów</li> <li>• Czas użycia lampy</li> <li>• Wersja oprogramowania</li> </ul>	

Zwróć uwagę, że elementy menu są dostępne, kiedy projektor wykryje co najmniej jeden poprawny sygnał. Jeśli do projektora nie podłączono żadnego sprzętu lub nie wykrył on sygnału, dostępna jest ograniczona liczba elementów menu.

## Opis pozycji menu

Funkcja	Opis
<b>Kolor ściany</b>	Korekcja koloru wyświetlanego obrazu, kiedy powierzchnia projekcyjna nie jest biała. Szczegóły znajdują się w sekcji <a href="#">"Używanie funkcji Kolor ściany" na stronie 32.</a>
<b>Format obrazu</b>	Istnieje kilka opcji regulacji formatu obrazu w zależności od źródła sygnału. Szczegóły znajdują się w sekcji <a href="#">"Wybór formatu obrazu" na stronie 30.</a>
<b>Keystone Auto</b>	Koryguje zniekształcenia trapezowe obrazu. Szczegóły znajdują się w sekcji <a href="#">"Korekcja zniekształceń trapezowych" na stronie 24.</a>
<b>2D Keystone</b>	
<b>Dopas.nar.</b>	Szczegóły znajdują się w sekcji <a href="#">"Regulacja dopasowania narożnikowego" na stronie 25.</a>
<b>Położenie</b>	Wyświetla ekran regulacji położenia. Aby przesunąć wyświetlany obraz, użyj przycisków strzałek. Wartości podane na dole strony zmieniają się z każdym naciśnięciem przycisku aż do osiągnięcia minimalnego lub maksymalnego poziomu.  Ta funkcja jest dostępna tylko, jeśli wybrany został sygnał komputerowy (analog RGB).
<b>Faza</b>	Reguluje fazę zegara zmniejszając zniekształcenia obrazu.  Ta funkcja jest dostępna tylko, jeśli wybrany został sygnał komputerowy (analog RGB). 
<b>Wielkość horyz.</b>	Regulacja szerokości wyświetlanego obrazu.  Ta funkcja jest dostępna tylko, jeśli wybrany został sygnał komputerowy (analog RGB).
<b>Zoom cyfrowy</b>	Powiększenie lub zmniejszenie rozmiaru wyświetlanego obrazu. Szczegóły znajdują się w sekcji <a href="#">"Powiększanie i wyszukiwanie szczegółów" na stronie 30.</a>



Funkcja	Opis
<p style="writing-mode: vertical-rl; transform: rotate(180deg);">1. Menu WYŚWIETLACZ</p> <p style="text-align: center; font-weight: bold;">3D</p>	<p>Ten projektor posiada funkcję 3D, która umożliwia oglądanie filmów, wideo i transmisji sportowych 3D w bardziej realistyczny sposób, z przedstawieniem głębi obrazu. Aby oglądać obrazy 3D musisz używać okularów 3D.</p> <p><b>Tryb 3D</b> Domyślnie ustawiona jest opcja <b>Automatyczny</b> a projektor automatycznie wybiera odpowiedni format 3D po wykryciu treści 3D. Jeśli projektor nie może rozpoznać formatu 3D, naciśnij ▲/▼ , aby wybrać tryb 3D.</p> <p> Gdy funkcja <b>3D</b> jest włączona:</p> <ul style="list-style-type: none"> <li>• Poziom jasności wyświetlanego obrazu ulegnie zredukowaniu.</li> <li>• Opcji <b>Tryb obrazu</b> nie można wyregulować.</li> </ul> <p><b>Synchronizacja 3D, odwrócony</b> Gdy stwierdzisz odwrócenie głębi obrazu, włącz tę funkcję, aby skorygować problem.</p> <p><b>Zapisz ustawienia 3D</b> Jeśli zawartość 3D zostanie pomyślnie wyświetlona po wprowadzeniu odpowiednich zmian ustawień, można włączyć tę funkcję i wybrać zestaw ustawień 3D w celu zapisania bieżących ustawień 3D.</p> <p><b>Zastosuj ustawienia 3D</b> Po zapisaniu ustawień 3D można je zastosować, wybierając zapisany zestaw ustawień 3D. Po zastosowaniu ustawień projektor automatycznie odtworzy zawartość 3D, jeśli jest zgodna z zapisanymi ustawieniami 3D.</p> <p> Dostępne są wyłącznie zestawy ustawień 3D z zapamiętanymi danymi.</p>
<p><b>Plan nauki</b></p>	<p>Szczegóły znajdują się w sekcji "<a href="#">Wykorzystanie planów nauki</a>" na stronie 40.</p>

Funkcja	Opis
2. Menu OBRAZ	<b>Tryb obrazu</b> Zapisane tryby obrazu pozwalają na optymalizację ustawień obrazu projektora i ich dostosowanie do potrzeb. Szczegóły znajdują się w sekcji <a href="#">"Wybór trybu obrazu"</a> na stronie 32.
	<b>Tryb odniesienia</b> Wybiera tryb obrazu najbliższy określonym potrzebom jakości obrazu i pozwala na szczegółową regulację obrazu w oparciu o wybór podany na tym samym ekranie poniżej. Szczegóły znajdują się w sekcji <a href="#">"Regulacja ustawień trybu Użytkownik 1/ Użytkownik 2"</a> na stronie 32.
	<b>Jasność</b> Regulacja jasności obrazu. Szczegóły znajdują się w sekcji <a href="#">"Regulacja ustawienia Jasność"</a> na stronie 33.
	<b>Kontrast</b> Regulacja różnic między ciemnymi i jasnymi obszarami obrazu. Szczegóły znajdują się w sekcji <a href="#">"Regulacja ustawienia Kontrast"</a> na stronie 33.
	<b>Kolor</b> Regulacja poziomu nasycenia koloru - czyli ilości poszczególnych kolorów w obrazie wideo. Szczegóły znajdują się w sekcji <a href="#">"Regulacja ustawienia Kolor"</a> na stronie 33.  Ta funkcja jest dostępna tylko, jeśli wybrany został sygnał wideo, S-Video lub komponentowy.
	<b>Odcień</b> Regulacja tonów kolorów zielonego i czerwonego obrazu. Szczegóły znajdują się w sekcji <a href="#">"Regulacja ustawienia Odcień"</a> na stronie 33.  Funkcja ta jest dostępna tylko jeśli wybrany jest sygnał wideo lub S-Video, a format systemu to NTSC.
	<b>Ostrość</b> Regulacja obrazu między ostrzejszymi i miększymi ustawieniami. Szczegóły znajdują się w sekcji <a href="#">"Regulacja ustawienia Ostrość"</a> na stronie 33.  Ta funkcja jest dostępna tylko, jeśli wybrany został sygnał wideo, S-Video lub komponentowy.
	<b>Brilliant Color</b> Szczegóły znajdują się w sekcji <a href="#">"Regulacja ustawienia Brilliant Color"</a> na stronie 33.
	<b>Temper. kolorów</b> Szczegóły znajdują się w sekcji <a href="#">"Wybór Temper. kolorów"</a> na stronie 33.
	<b>Regulowanie Temper. koloru</b> Szczegóły znajdują się w sekcji <a href="#">"Ustawianie preferowanej temperatury kolorów"</a> na stronie 34.
	<b>Zarządzanie kolorami 3D</b> Szczegóły znajdują się w sekcji <a href="#">"Zarządzanie kolorami 3D"</a> na stronie 34.
<b>Resetuj ustawienia obrazu</b> Szczegóły znajdują się w sekcji <a href="#">"Resetowanie aktualnych lub wszystkich ustawień trybu obrazu"</a> na stronie 35.	
3. Menu ŹRÓDKO	<b>Szybkie autowyszukiwanie</b> Szczegóły znajdują się w sekcji <a href="#">"Przełączanie sygnałów wejściowych"</a> na stronie 29.
	<b>Odwz. przestrzeni kolorów</b> Szczegóły znajdują się w sekcji <a href="#">"Przełączanie sygnałów wejściowych"</a> na stronie 29.

Funkcja	Opis
4. Menu KONFIG. SYSTEMU: Podstawowa	<b>Licznik prezentacji</b> Przypomina prezeneterowi o zakończeniu prezentacji w określonych ramach czasowych. Szczegóły znajdują się w sekcji " <a href="#">Ustawianie licznika prezentacji</a> " na stronie 35.
	<b>Język</b> Pozwala ustawić język menu ekranowych. Szczegóły znajdują się w sekcji " <a href="#">Korzystanie z menu</a> " na stronie 26.
	<b>Instalacja projektora</b> Projektor może być zainstalowany na suficie lub za ekranem, z jednym lub więcej odbiciami lustrzanymi. Szczegóły znajdują się w sekcji " <a href="#">Wybór miejsca</a> " na stronie 14.
	<b>Menu ustawień</b> <b>Menu czasu wyświetlania</b> Ustawienie czasu, przez jaki menu ekranowe pozostaje aktywne po ostatnim naciśnięciu przycisku. <b>Położenie menu</b> Reguluje położenie menu ekranowego (OSD). <b>Komunikat przypomnienia</b> Włącza lub wyłącza komunikaty przypomnień.
Ustawienia operacyjne	<b>Bezpośrednie zasilanie wł.</b> Umożliwia włączanie projektora bezpośrednio po podłączeniu do niego przewodu zasilającego. <b>Zasilanie sygnału wł.</b> Określa, czy projektor włączany jest bezpośrednio bez naciskania przycisku lub <b>POWER</b> lub <b>ON (WŁ.)</b> na projektorze, gdy znajduje się on w stanie gotowości, a sygnał zostanie przesłany przez przewód VGA. <b>Automatyczne wyłączenie</b> Umożliwia automatyczne wyłączenie projektora przy braku sygnału wejściowego przez określony czas. Szczegóły znajdują się w sekcji " <a href="#">Konfiguracja Automatyczne wyłączenie</a> " na stronie 53. <b>Szybkie chłodzenie</b> Włączenie lub wyłączenie funkcji szybkiego chłodzenia. Wybranie <b>Wł.</b> powoduje włączenie funkcji i skrócenie czasu chłodzenia projektora z normalnych 90 do około 15 sekund.  Funkcja ta jest dostępna, tylko jeśli funkcja <b>Natych. ponow. uruch.</b> jest wyłączona.
	<b>Natych. ponow. uruch.</b> Włączenie funkcji <b>Wł.</b> pozwala na natychmiastowe ponowne uruchomienie projektora w czasie 90 sekund od jego wyłączenia. <b>Timer wygaszenia</b> Ustawienie czasu pustego ekranu po włączeniu funkcji Blank (Pusty); gdy czas się kończy, obraz zostaje przywrócony. Szczegóły znajdują się w sekcji " <a href="#">Ukrywanie obrazu</a> " na stronie 37. <b>Licznik uśpienia</b> Regulacja ustawień licznika automatycznego wyłączenia.



	<b>Funkcja</b>	<b>Opis</b>
<b>4. Menu KONFIG. SYSTEMU: Podstawowa</b>	<b>Zdalny odbiornik</b>	Umożliwia włączenie wszystkich lub tylko wybranego odbiornika w projektorze.
	<b>Blokada klawiszy panelu</b>	Wyłączenie lub włączanie funkcji wszystkich klawiszy panelu projektora, z wyjątkiem przycisku  <b>POWER</b> na projektorze i przycisków na pilocie. Szczegóły znajdują się w sekcji <a href="#">"Blokada przycisków sterowania" na stronie 37</a> .
	<b>Kolor tła</b>	Ustawia kolor tła projektora.
	<b>Ekran powitalny</b>	Umożliwia wybór ekranu wyświetlanego przy uruchomieniu projektora.
<b>5. Menu KONFIG. SYSTEMU: Zaawansowana</b>	<b>Tryb dużej wysokości</b>	Tryb używany do pracy w obszarach o dużej wysokości. Szczegóły znajdują się w sekcji <a href="#">"Obsługa na dużych wysokościach" na stronie 38</a> .
	<b>Ustawienia dźwięku</b>	Szczegóły znajdują się w sekcji <a href="#">"Regulacja dźwięku" na stronie 38</a> .
	<b>Ustawienia lampy</b>	<b>Tryb lampy</b> Szczegóły znajdują się w sekcji <a href="#">"Konfiguracja Tryb lampy" na stronie 53</a> .
		<b>Resetuj licznik lampy</b> Szczegóły znajdują się w sekcji <a href="#">"Zerowanie licznika lampy" na stronie 57</a> .
		<b>Licznik lampy</b> Patrz <a href="#">"Informacje dotyczące czasu użytkowania lampy" na stronie 53</a> , aby dowiedzieć się jak liczony jest całkowity czas użytkowania lampy.
<b>Ustawienia zabezpieczeń</b>	Szczegóły znajdują się w sekcji <a href="#">"Korzystanie z funkcji hasła" na stronie 27</a> .	
<b>Prędkość transmisji</b>	Wybiera prędkość transmisji identyczną z Twoim komputerem, aby umożliwić połączenie projektora przy użyciu odpowiedniego kabla RS-232 oraz zaktualizować lub pobrać oprogramowanie projektora. Ta funkcja przeznaczona jest dla wykwalifikowanego personelu serwisowego.	
<b>Wzorzec testowy</b>	Szczegóły znajdują się w sekcji <a href="#">"Wykorzystanie wzorca testowego" na stronie 39</a> .	

Funkcja	Opis
<b>5. Menu KONFIG. SYSTEMU: Zaawansowana</b>	<p><b>Wł. napisy zamkn.</b>            Aktywuje funkcję poprzez wybór <b>Wł.</b>, gdy wybrany sygnał wejściowy zawiera napisy.</p> <ul style="list-style-type: none"> <li>Napisy: Wyświetlanie na ekranie dialogów, narracji i efektów dźwiękowych programów telewizyjnych i wideo, które posiadają funkcję napisów zamkniętych (zwykle oznaczonych "NZ" w opisach telewizyjnych).</li> </ul> <p><b>Wersja napisów</b>            Wybiera preferowany tryb napisów zamkniętych. Aby oglądać napisy, wybierz NZ1, NZ2, NZ3 lub NZ4 (NZ1 wyświetla napisy w pierwszym języku danego obszaru).</p>
	<p><b>Wyjście monitora</b>            Wybór <b>Wł.</b> aktywuje funkcję. Projektor może wysyłać sygnał VGA, kiedy znajduje się w stanie gotowości, a gniazdo <b>PC (Komputer)</b> jest prawidłowo podłączone do urządzeń. Patrz <b>"Połączenie" na stronie 18</b>, aby sprawdzić jak dokonać połączenia.</p> <p><b>Audio przejęcie</b>            Naciśnij <b>◀/▶</b>, aby wybrać źródło, którego chcesz użyć w trybie pracy. Patrz <b>"Połączenie" na stronie 18</b>, aby sprawdzić jak dokonać połączenia. Po prawidłowym podłączeniu przewodów do odpowiednich portów urządzenia z projektora można wysyłać sygnał audio do zewnętrznego głośnika w trybie gotowości. Wbudowane głośniki zostaną wyciszone w trybie gotowości.</p> <p> Włączenie tej funkcji nieznacznie zwiększa zużycie mocy w stanie gotowości.</p>
<p><b>Resetuj wszystkie ustawienia</b></p>	<p>Przywraca wszystkie wartości ustawień fabrycznych.</p> <p> Pozostaną tylko następujące ustawienia: <b>2D Keystone, Użytkownik 1, Użytkownik 2, Tryb odniesienia, Zarządzanie kolorami 3D, Resetuj ustawienia obrazu, Instalacja projektora, Język, Tryb dużej wysokości, Ustawienia zabezpieczeń, Prędkość transmisji, Dopas.nar., Licznik lampy.</b></p>

Funkcja	Opis
<p style="writing-mode: vertical-rl; transform: rotate(180deg);"><b>6. Menu INFORMACJE</b></p> <p><b>Aktualny status systemu</b></p>	<p><b>Źródło</b> Pokazuje obecne źródło sygnału.</p> <p><b>Tryb obrazu</b> Wyświetlanie wybranego trybu w menu <b>OBRAZ</b>.</p> <p><b>Tryb lampy</b> Pokazuje aktualny tryb lampy.</p> <p><b>Rozdzielczość</b> Pokazuje naturalną rozdzielczość sygnału wejściowego.</p> <p><b>Format 3D</b> Pokazuje aktualny tryb 3D.</p> <p><b>System kolorów</b> Pokazuje format systemu wejściowego.</p> <p><b>Czas użycia lampy</b> Wyświetla liczbę godzin, przez które lampa była używana.</p> <p><b>Wersja oprogramowania</b> Pokazuje wersję oprogramowania projektora.</p>

# Konserwacja

## Jak dbać o projektor

Projektor nie wymaga przeprowadzania wielu czynności konserwacyjnych. Jedyną czynnością, którą należy wykonywać regularnie, jest czyszczenie obiektywu i obudowy.

Nigdy nie usuwaj żadnych części projektora. Jeśli jakieś części wymagają wymiany, skontaktuj się ze sprzedawcą.

## Czyszczenie obiektywu

Obiektyw należy czyścić zawsze, gdy pojawią się na nim drobiny kurzu i zabrudzenia. Przed rozpoczęciem czyszczenia obiektywu należy wyłączyć projektor i odczekać, aż ostygnie.

- Do usuwania zanieczyszczeń użyj sprężonego powietrza.
- Jeśli pojawi się brud lub smar, użyj papieru do obiektywów lub delikatnie przetrzyj obiektyw miękkim materiałem, zwilżonym środkiem do czyszczenia obiektywów.
- Nigdy nie używaj szorstkich materiałów, alkalicznych/kwasowych środków czyszczących, proszków do szorowania ani roztworów lotnych, takich jak alkohol, benzen, rozcieńczalnik lub środek owadobójczy. Użycie takich środków lub długotrwały kontakt z materiałami gumowymi lub winylowymi może spowodować uszkodzenie obudowy projektora.

## Czyszczenie obudowy projektora

Przed oczyszczeniem obudowy wyłącz projektor z użyciem procedury wyłączania opisanej w sekcji "[Wyłączanie projektora](#)" na stronie 41 i odłącz przewód zasilający.

- Aby usunąć zabrudzenia i kurz, przetrzyj obudowę miękką szmatką nie zostawiającą włókien.
- W celu usunięcia opornych zabrudzeń lub plam zwilż miękki materiał wodą i detergentem o neutralnym pH. Następnie przetrzyj obudowę.

 Nie używaj wosku, alkoholu, benzenu, rozpuszczalnika lub innych detergentów chemicznych. Mogą one uszkodzić obudowę.

## Przechowywanie projektora

W razie konieczności przechowywania projektora przez dłuższy czas, należy postępować zgodnie z poniższymi instrukcjami:

- Dopilnuj, by temperatura i wilgotność w miejscu przechowywania mieściły się w zakresie zalecanym dla projektora. Odwołaj się do sekcji "[Dane techniczne](#)" na stronie 60 lub zapytaj sprzedawcę o zakres.
- Schowaj stopkę regulatora.
- Wyjmij baterię z pilota.
- Zapakuj projektor do oryginalnego lub podobnego opakowania.

## Transport projektora

Zalecane jest transportowanie projektora w oryginalnym lub podobnym opakowaniu.

# Informacje dotyczące lampy

## Informacje dotyczące czasu użytkowania lampy

Gdy projektor działa, czas (w godzinach) użytkowania lampy jest automatycznie obliczany przez wbudowany zegar. Metoda obliczania odpowiednika godzin lampy jest następująca:

Czas użytkowania lampy = (godziny użytkowania w trybie **Normalny**) + (godziny użytkowania w trybie **Ekonomiczny**) + (godziny użytkowania w trybie **SmartEco**) + (godziny użytkowania w trybie **LampSave**)

Łączna liczba godzin świecenia lampy (odpowiednik) = 2,50 x (godziny w trybie **Normalny**) + 1,875 x (godziny użytkowania w trybie **Ekonomiczny**) + 1,25 x (godziny użytkowania w trybie **SmartEco**) + 1,00 x (godziny użytkowania w trybie **LampSave**).

Aby uzyskać informacje o czasie użytkowania lampy:

1. Naciśnij **MENU**, a następnie naciśnij **◀/▶**, aby wyróżnić menu **KONFIG. SYSTEMU: Zaawansowana**.
2. Naciśnij **▼**, aby wyróżnić **Ustawienia lampy**, po czym naciśnij **OK**. Zostanie wyświetlony ekran **Ustawienia lampy**.
3. W menu pojawi się informacja **Licznik lampy**.
4. Aby wyjść z menu ekranowego, naciśnij przycisk **MENU**.

Informacje dotyczące czasu pracy lampy dostępne są także w menu **INFORMACJE**.

## Przedłużanie trwałości lampy

Lampa projektora jest materiałem eksploatacyjnym. Aby przedłużyć okres użytkowania lampy, można przeprowadzić następujące regulacje za pomocą menu ekranowego.

### • Konfiguracja Tryb lampy

Przełączenie projektora w tryb **Ekonomiczny**, **SmartEco** lub **LampSave** wydłuża czas pracy lampy. Aby to zrobić, przejdź do menu **KONFIG. SYSTEMU: Zaawansowana > Ustawienia lampy > Tryb lampy** i naciśnij **◀/▶**.

Tryb lampy	Opis
<b>Normalny</b>	Zapewnia pełną jasność lampy
<b>Ekonomiczny</b>	Obniża jasność w celu wydłużenia żywotności lampy i redukuje odgłos wentylatora
<b>SmartEco</b>	Automatycznie ustawia moc lampy w zależności od poziomu jasności wyświetlanych treści
<b>LampSave</b>	Automatycznie ustawia moc lampy i obniża jasność w celu wydłużenia żywotności lampy

### • Konfiguracja Automatyczne wyłączenie

Ta funkcja umożliwia automatyczne wyłączenie się projektora, jeśli po określonym czasie nie zostanie wykryte źródło sygnału, co pozwala na oszczędzanie lampy.

Aby ustawić **Automatyczne wyłączenie**, przejdź do menu **KONFIG. SYSTEMU: Podstawowa > Ustawienia operacyjne > Automatyczne wyłączenie** i naciśnij **◀/▶**. Jeśli zapisane okresy nie są odpowiednie dla prezentacji, wybierz **Wyl.**. Projektor wtedy nie będzie wyłączał się automatycznie po określonym czasie.

## Czas wymiany lampy

Gdy **Kontrolka lampy** zapali się na czerwono lub wyświetlony zostanie komunikat wskazujący, że nadszedł czas wymiany lampy, przed wymianą lampy skonsultuj się z dealerem lub odwiedź stronę <http://www.BenQ.com>. Stara lampa może powodować nieprawidłowe działanie projektora, a w niektórych przypadkach może nawet wybuchnąć.

 W przypadku nadmiernej temperatury lampy świecą kontrolki **Kontrolka LAMP (Lampy)** i **Lampka ostrzegająca o TEMPERATURE (TEMPERATURZE)**. Wyłącz zasilanie i odczekaj 45 minut na ostygnięcie projektora. Jeśli po włączeniu zasilania kontrolki LAMP i TEMP nadal się świecą, skontaktuj się ze sprzedawcą. Szczegóły znajdują się w sekcji "Kontrolki" na stronie 58.

Poniższe komunikaty ostrzegawcze przypominają o konieczności wymiany lampy.

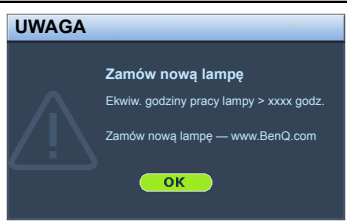
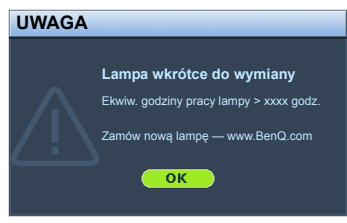
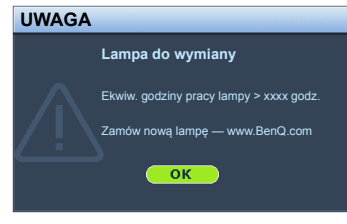
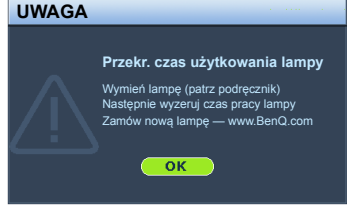
Stan	Komunikat
<p>Zainstaluj nową lampę w celu zapewnienia optymalnej pracy urządzenia. Jeśli projektor zwykle działa w trybie <b>Ekonomiczny</b> (patrz "<a href="#">Informacje dotyczące czasu użytkowania lampy</a>" na stronie 53), można dalej używać projektora do momentu pojawienia się kolejnego ostrzeżenia o godzinach używania lampy.</p> <p>Naciśnij <b>OK</b>, aby zamknąć komunikat.</p>	
<p>Zaleca się wymianę lampy po osiągnięciu przez nią tej liczby godzin pracy. Lampa jest materiałem eksploatacyjnym. Jasność lampy spada z czasem użytkowania. Jest to normalne zjawisko. Można wymieniać lampę od razu po zauważeniu, że poziom jasności znacznie spadł.</p> <p>Naciśnij <b>OK</b>, aby zamknąć komunikat.</p>	
<p>Lampa <b>MUSI</b> zostać wymieniona, zanim będzie można dalej eksploatować projektor.</p> <p>Naciśnij <b>OK</b>, aby zamknąć komunikat.</p>	 

 Symbole „XXXX” oznaczają numery, które mogą się różnić w zależności od modelu.

# Wymiana lampy

## ⚠ OSTRZEŻENIE:

- Aby zmniejszyć ryzyko porażenia prądem, przed wymianą lampy zawsze wyłączaj projektor i odłączaj przewód zasilający.
- Aby zmniejszyć ryzyko poważnych oparzeń, pozwól projektorowi ostygnąć przez przynajmniej 45 minut przed wymianą lampy.
- Aby zmniejszyć ryzyko poranienia palców i uszkodzenia wewnętrznych części, zachowaj szczególną ostrożność w przypadku konieczności usuwania potłuczonego, ostrego szkła lampy.
- Aby zmniejszyć ryzyko obrażeń palców i/lub pogorszenia jakości obrazu poprzez dotknięcie soczewki, nie dotykaj pustej oprawy lampy po jej wyjęciu.
- Ta lampa zawiera rtęć. Zapoznaj się z lokalnymi przepisami dotyczącymi szkodliwych odpadów w celu prawidłowej utylizacji lampy.
- Aby zapewnić optymalną wydajność projektora, zaleca się zakup odpowiedniej zapasowej lampy do projektora.
- W przypadku wymiany lampy w projektorze zawieszonym pod sufitem spodem do góry, upewnij się, że pod gniazdem lampy nie przebywają żadne osoby, aby uniknąć możliwych obrażeń lub uszkodzeń oczu spowodowanych potłuczonym szkłem lampy.
- W przypadku obsługi pękniętych lamp należy zapewnić odpowiednią wentylację pomieszczenia. Zalecamy użycie maski przeciwgazowej, okularów ochronnych, gogli lub osłony na twarz oraz odzieży ochronnej, w tym m.in. rękawic.

1. Wyłącz projektor i odłącz go od gniazda sieciowego. Jeśli lampa jest gorąca, w celu uniknięcia poparzeń odczekaj około 45 minut, aż do jej ostygnięcia.

2. Odkręcaj śruby mocujące pokrywę lampy po jednej ze stron projektora, aż pokrywa lampy poluzuje się.

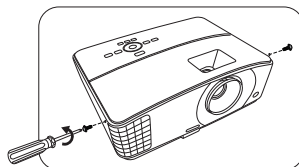

3. Zdejmij pokrywę lampy z projektora.

## ⚠ OSTRZEŻENIE:

- Nie włączaj zasilania przy zdjętej osłonie lampy.
- Nie wkładaj palców pomiędzy lampę i projektor. Ostre krawędzie wewnątrz projektora mogą spowodować obrażenia.

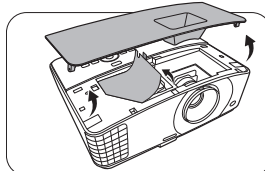

4. Odłącz złącze lampy.

5. Odkręć śrubę mocującą lampę.

6. Podnieś uchwyt do pozycji pionowej.

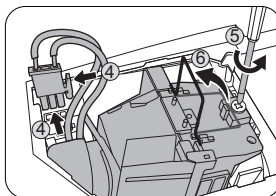

7. Za pomocą uchwytu powoli wyciągnij lampę z projektora.

 OSTRZEŻENIE:

- Zbyt szybkie wyciągnięcie może spowodować pęknięcie lampy i rozsypanie się szkła we wnętrzu projektora.
- Nie umieszczaj lampy w miejscach narażonych na zachłapanie wodą, w zasięgu dostępnym dla dzieci lub w pobliżu palnych materiałów.
- Nie wkładaj rąk do wnętrza projektora po wyjęciu z niego lampy. Jeśli dotkniesz optycznych elementów we wnętrzu, może to spowodować nierówność kolorów i zniekształcenie wyświetlanych obrazów.

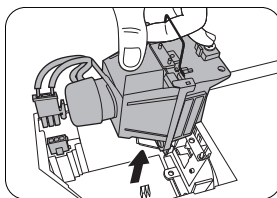

8. Włóż nową lampę w sposób przedstawiony na rysunku.

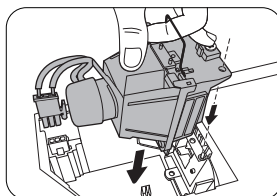

9. Włóż złącze lampy.

10. Dokręć śrubę, którą przykręcana jest lampa.

11. Upewnij się, że uchwyt jest całkowicie płasko złożony i zablokowany.

 OSTRZEŻENIE:

- Luźna śruba może powodować słabe połączenie i w rezultacie wadliwe działanie urządzenia.
- Nie dokręcaj śruby zbyt mocno.

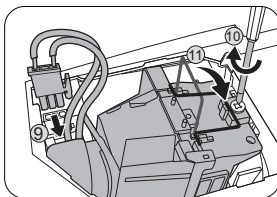

12. Ponownie załóż pokrywę lampy z projektora.

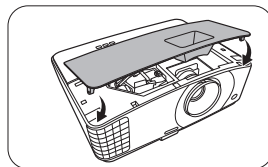

13. Dokręć śruby, którymi przykręcana jest pokrywa lampy.

 OSTRZEŻENIE:

- Luźna śruba może powodować słabe połączenie i w rezultacie wadliwe działanie urządzenia.
- Nie dokręcaj śruby zbyt mocno.

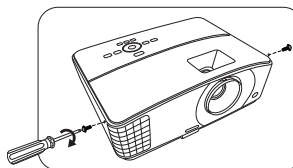

14. Podłącz zasilanie i ponownie uruchom projektor.

-  Nie włączaj zasilania przy zdjętej osłonie lampy.



## Zerowanie licznika lampy

15. Po logo startowym, otwórz menu ekranowe (OSD). Przejdź do menu **KONFIG. SYSTEMU: Zaawansowana > Ustawienia lampy**. Naciśnij **OK**. Zostanie wyświetlony ekran **Ustawienia lampy**. Wyróżnij **Resetuj licznik lampy**. Pojawi się komunikat ostrzegawczy z pytaniem czy licznik lampy ma być wyzerowany. Wyróżnij **Resetuj** i naciśnij **OK**. Czas pracy lampy zostanie ustawiony na zero.



Jeśli lampa nie jest nowa lub wymieniona, nie zeruj licznika, ponieważ może to spowodować jej uszkodzenie.

# Kontrolki

Jasne			Stan i opis
POWER ○	TEMP ○	LAMP ○	
<b>Stany zasilania</b>			
<b>Pomarańczowy</b>	Wył.	Wył.	Stan gotowości
<b>Zielony Migający</b>	Wył.	Wył.	Uruchamianie
<b>Zielony</b>	Wył.	Wył.	Normalna praca
<b>Pomarańczowy Migający</b>	Wył.	Wył.	Normalne chłodzenie podczas wyłączenia
<b>Czerwony Migający</b>	<b>Czerwony Migający</b>	<b>Czerwony Migający</b>	Pobierz
<b>Zielony</b>	Wył.	<b>Czerwony</b>	Nieudane uruchomienie CW
<b>Czerwony Migający</b>	Wył.	Wył.	Nieudane wyłączenie przelicznika (przerwanie transmisji danych)
<b>Czerwony</b>	Wył.	<b>Czerwony</b>	Nieudane resetowanie przelicznika (tylko projektor wideo)
<b>Zielony</b>	Wył.	Wył.	Wypalanie włączone
<b>Zielony</b>	<b>Zielony</b>	<b>Zielony</b>	Wypalanie wyłączone
<b>Stany lampy</b>			
Wył.	Wył.	<b>Czerwony</b>	Błąd lampy 1 podczas normalnej pracy
Wył.	Wył.	<b>Pomarańczowy Migający</b>	Lampa nie świeci
<b>Zielony</b>	Wył.	<b>Pomarańczowy</b>	Upłynął okres eksploatacji lampy
Wył.	<b>Zielony</b>	<b>Czerwony</b>	Drzwi lampy są otwarte
<b>Stany temperatury</b>			
<b>Czerwony</b>	<b>Czerwony</b>	Wył.	Błąd wentylatora 1 (rzeczywista prędkość wentylatora wykracza poza żadaną prędkość)
<b>Czerwony</b>	<b>Czerwony Migający</b>	Wył.	Błąd wentylatora 2 (rzeczywista prędkość wentylatora wykracza poza żadaną prędkość)
<b>Czerwony</b>	<b>Zielony</b>	Wył.	Błąd wentylatora 3 (rzeczywista prędkość wentylatora wykracza poza żadaną prędkość)
<b>Czerwony</b>	<b>Zielony Migający</b>	Wył.	Błąd wentylatora 4 (rzeczywista prędkość wentylatora wykracza poza żadaną prędkość)
<b>Zielony</b>	<b>Czerwony</b>	Wył.	Błąd temperatury 1 (temperatura poza ograniczeniem)

# Rozwiązywanie problemów

## ? Projektor się nie włącza.

Przyczyna	Rozwiązanie
Przewód zasilający nie dostarcza prądu.	Podłącz jeden koniec przewodu zasilania do wejścia zasilania AC projektora i podłącz drugi koniec przewodu zasilania do gniazdka zasilania. Jeśli gniazdko ma włącznik, upewnij się, że jest włączony.
Próba ponownego włączenia projektora w czasie procesu ochładzania.	Czekaj, aż proces ochładzania dobiegnie końca.

## ? Brak obrazu

Przyczyna	Rozwiązanie
Źródło wideo nie jest włączone lub podłączone poprawnie.	Włącz źródło sygnału wideo i upewnij się, czy przewody zostały podłączone prawidłowo.
Projektor nie jest prawidłowo podłączony do urządzenia źródłowego.	Sprawdź połączenia.
Sygnał wejściowy został nieprawidłowo wybrany.	Wybierz prawidłowy sygnał wejściowy przyciskiem <b>SOURCE (ŹRÓDŁO)</b> na projektorze lub pilocie.
Oslona obiektywu jest nadal zamknięta.	Otwórz osłonę obiektywu.

## ? Rozmyty obraz

Przyczyna	Rozwiązanie
Ostrość obiektywu projekcyjnego nie została prawidłowo ustawiona.	Wyreguluj ostrość za pomocą pierścienia ostrości.
Projektor jest ustawiony nieprawidłowo względem ekranu.	Zmień kąt ustawienia projektora względem ekranu i wysokość ustawienia projektora (w razie konieczności).
Oslona obiektywu jest nadal zamknięta.	Otwórz osłonę obiektywu.

## ? Pilot nie działa

Przyczyna	Rozwiązanie
Wyczerpana bateria.	Wymień baterie na nowe.
Między pilotem i projektorem znajduje się jakaś przeszkoda.	Usuń przeszkodę.
Projektor znajduje się za daleko.	Stać w odległości do 8 metrów (26 stóp) od projektora.

## ? Hasło jest nieprawidłowe

Przyczyna	Rozwiązanie
Zapomniałeś hasła.	Szczegóły opisano w sekcji " <a href="#">Procedura przypominania hasła</a> " na stronie 28.

# Dane techniczne

## Dane techniczne projektora

 Wszystkie specyfikacje mogą ulec zmianie bez powiadomienia.

### Parametry optyczne

Rozdzielczość

**MX704:** 1024 x 768 XGA

**MW705:** 1280 x 800 WXGA

System wyświetlacza

1-CHIP DMD

Obiektyw

F = 2,56 do 2,68, f = 22,0 ~ 24,1 mm

Zakres wyraźnej ostrości

**MX704:**

2,38–7,15 m przy ustawieniu krótkiej ogniskowej

2,62–7,87 m przy ustawieniu długiej ogniskowej

**MW705:**

2–6 m przy ustawieniu krótkiej ogniskowej

2,2–6,6 m przy ustawieniu długiej ogniskowej

Lampa

Lampa 240 W

### Parametry elektryczne

Zasilanie

Prąd zmienny 100–240 V, 3,5 A, 50-60 Hz (automatycznie)

Zużycie energii

370 W (maks.); < 0,5 W (gotowość)

### Parametry mechaniczne

Ciężar

3,0 Kg (6,61 funta)

### Wyjścia

Wyjście RGB

D-Sub 15-stykowe (żeńskie) x 1

Głośnik

(Stereo) 2 W x 1

Wyjście sygnału audio

Złącze audio x 1

### Element sterowania

Port szeregowy RS-232

9 styków x 1

Odbiornik podczerwieni x 2

### Wejścia

Wejście komputerowe

Wejście RGB

D-Sub 15-stykowe (żeńskie) x 1

Wejście sygnału wideo

S-VIDEO

Port Mini DIN 4-stykowy x 1

WIDEO

Gniazdo RCA x 1

Wejście sygnału SD/HDTV

Analogowe komponentowe złącze

RCA x 3 (przez wejście RGB)

Cyfrowe – HDMI x 1; HDMI/MHL x 1

Wejście sygnału audio

Wejście audio

Złącze PC audio x 1

Gniazdo audio RCA (L/P) x 1

Porty USB (Typu A x 1; Mini-B x 1)

### Wymagania środowiskowe

Temperatura pracy

0°C–40°C na poziomie morza

Względna wilgotność pracy

10–90% (bez kondensacji)

Wysokość pracy

0–1499 m przy 0°C–35°C

1500–3000 m przy 0°C–30°C

(z włączoną funkcją Tryb dużej wysokości)

# Wymiary

331 mm (szer.) x 129,4 mm (wys.) x 250,6 mm (gł.)

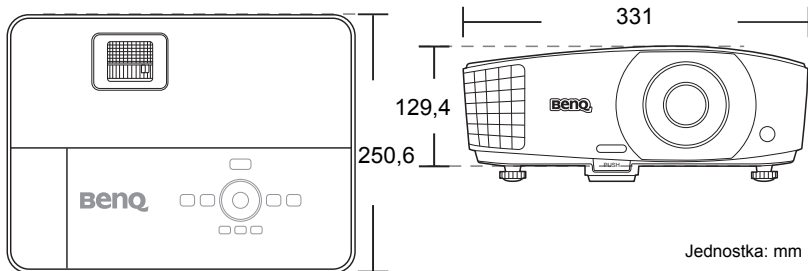

# Montaż pod sufitem

Śruba do montażu pod sufitem: M4 (dł. maks. = 25 mm; dł. min. = 20 mm)

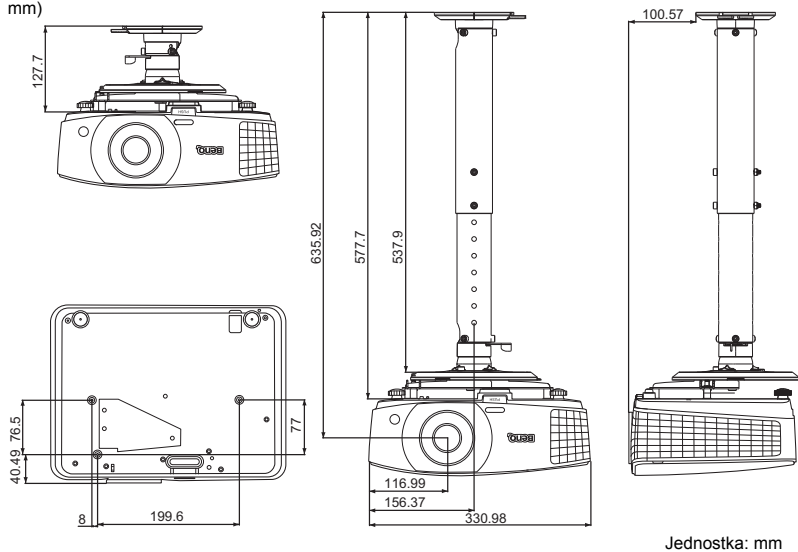

# Tabela częstotliwości

## Obsługiwane czasy dla wejścia komputerowego

Rozdzielczość	Tryb	Częstotliwość pionowa (Hz)	Częstotliwość pozioma (kHz)	Częstotliw. pikseli (MHz)
640 x 480	VGA_60*	59,940	31,469	25,175
	VGA_72	72,809	37,861	31,500
	VGA_75	75,000	37,500	31,500
	VGA_85	85,008	43,269	36,000
720 x 400	720 x 400_70	70,087	31,469	28,3221
800 x 600	SVGA_60*	60,317	37,879	40,000
	SVGA_72	72,188	48,077	50,000
	SVGA_75	75,000	46,875	49,500
	SVGA_85	85,061	53,674	56,250
	SVGA_120** (Redukcja maskowania)	119,854	77,425	83,000
1024 x 768	XGA_60*	60,004	48,363	65,000
	XGA_70	70,069	56,476	75,000
	XGA_75	75,029	60,023	78,750
	XGA_85	84,997	68,667	94,500
	XGA_120** (Redukcja maskowania)	119,989	97,551	115,5
1152 x 864	1152 x 864_75	75	67,5	108
1024 x 576	BenQ taktowanie dla notebooków	60,0	35,820	46,966
1024 x 600	BenQ taktowanie dla notebooków	64,995	41,467	51,419
1280 x 720	1280 x 720_60*	60	45,000	74,250
1280 x 768	1280 x 768_60*	59,87	47,776	79,5
1280 x 800	WXGA_60*	59,810	49,702	83,500
	WXGA_75	74,934	62,795	106,500
	WXGA_85	84,880	71,554	122,500
	WXGA_120** (Redukcja maskowania)	119,909	101,563	146,25
1280 x 1024	SXGA_60***	60,020	63,981	108,000
	SXGA_75	75,025	79,976	135,000
	SXGA_85	85,024	91,146	157,500
1280 x 960	1280 x 960_60***	60,000	60,000	108,000
	1280 x 960_85	85,002	85,938	148,500
1360 x 768	1360 x 768_60***	60,015	47,712	85,5
1440 x 900	WXGA+_60***	59,887	55,935	106,500
1400 x 1050	SXGA+_60***	59,978	65,317	121,750
1600 x 1200	UXGA***	60,000	75,000	162,000
1680 x 1050	1680 x 1050_60***	59,954	65,29	146,25
640 x 480 przy 67 Hz	MAC13	66,667	35,000	30,240
832 x 624 przy 75Hz	MAC16	74,546	49,722	57,280
1024 x 768 przy 75Hz	MAC19	74,93	60,241	80,000
1152 x 870 przy 75Hz	MAC21	75,060	68,680	100,000

1920 x 1080 przy 60Hz	1920 x 1080_60 (Redukcja maskowania)	60	67,5	148,5
1920 x 1200 przy 60Hz	1920 x 1200_60 (Redukcja maskowania)	59,95	74,038	154

 \*Obsługiwane taktowanie sygnału 3D w formatach **Ramka sekwen.**, **Góra-dół** i **Obok siebie**.

\*\*Obsługiwane taktowanie sygnału 3D w formacie **Ramka sekwen.**

\*\*\*Obsługiwane taktowanie sygnału 3D w formatach **Góra-dół** i **Obok siebie**.

 Wartości synchronizacji przedstawione powyżej mogą nie być obsługiwane w zależności od pliku EDID i karty graficznej VGA. Istnieje możliwość, że niektóre synchronizacje nie będą mogły zostać wybrane.

## Obsługiwane częstotliwości dla wejścia HDMI (HDCP)

Rozdzielczość	Tryb	Częstotliwość pionowa (Hz)	Częstotliwość pozioma (kHz)	Częstotliw. pikseli (MHz)
640 x 480	VGA_60*	59,940	31,469	25,175
	VGA_72	72,809	37,861	31,500
	VGA_75	75,000	37,500	31,500
	VGA_85	85,008	43,269	36,000
720 x 400	720 x 400_70	70,087	31,469	28,3221
800 x 600	SVGA_60*	60,317	37,879	40,000
	SVGA_72	72,188	48,077	50,000
	SVGA_75	75,000	46,875	49,500
	SVGA_85	85,061	53,674	56,250
	SVGA_120** (Redukcja maskowania)	119,854	77,425	83,000
1024 x 768	XGA_60*	60,004	48,363	65,000
	XGA_70	70,069	56,476	75,000
	XGA_75	75,029	60,023	78,750
	XGA_85	84,997	68,667	94,500
	XGA_120** (Redukcja maskowania)	119,989	97,551	115,5
1152 x 864	1152 x 864_75	75	67,5	108
1024 x 576 przy 60Hz	BenQ taktowanie dla notebooków	60,00	35,820	46,996
1024 x 600 przy 65Hz	BenQ taktowanie dla notebooków	64,995	41,467	51,419
1280 x 720	1280 x 720_60*	60	45,000	74,250
1280 x 768	1280 x 768_60*	59,870	47,776	79,5
1280 x 800	WXGA_60*	59,810	49,702	83,500
	WXGA_75	74,934	62,795	106,500
	WXGA_85	84,880	71,554	122,500
	WXGA_120** (Redukcja maskowania)	119,909	101,563	146,25
1280 x 1024	SXGA_60***	60,020	63,981	108,000
	SXGA_75	75,025	79,976	135,000
	SXGA_85	85,024	91,146	157,500

1280 x 960	1280 x 960_60***	60,000	60,000	108
	1280 x 960_85	85,002	85,938	148,500
1360 x 768	1360 x 768_60***	60,015	47,712	85,500
1440 x 900	WXGA+_60***	59,887	55,935	106,500
1400 x 1050	SXGA+_60***	59,978	65,317	121,750
1600 x 1200	UXGA***	60,000	75,000	162,000
1680 x 1050	1680 x 1050_60***	59,954	65,290	146,250
640 x 480 przy 67 Hz	MAC13	66,667	35,000	30,240
832 x 624 przy 75Hz	MAC16	74,546	49,722	57,280
1024 x 768 przy 75Hz	MAC19	74,93	60,241	80,000
1152 x 870 przy 75Hz	MAC21	75,06	68,68	100,00
1920 x 1080 przy 60Hz	1920 x 1080_60 (Redukcja maskowania)	60	67,5	148,5
1920 x 1200 przy 60Hz	1920 x 1200_60 (Redukcja maskowania)	59,95	74,038	154

 \*Obsługiwane taktowanie sygnału 3D w formatach **Ramka sekwen., Góra-dół i Obok siebie**.

\*\*Obsługiwane taktowanie sygnału 3D w formacie **Ramka sekwen.**

\*\*\*Obsługiwane taktowanie sygnału 3D w formatach **Góra-dół i Obok siebie**.

 Wartości synchronizacji przedstawione powyżej mogą nie być obsługiwane w zależności od pliku EDID i karty graficznej VGA. Istnieje możliwość, że niektóre synchronizacje nie będą mogły zostać wybrane.

Taktowanie sygnału	Rozdzielczość	Częstotliwość pionowa (Hz)	Częstotliwość pozioma (kHz)	Częstotliw. pikseli (MHz)
480i*	720 x 480	59,94	15,73	27
480p*	720 x 480	59,94	31,47	27
576i	720 x 576	50	15,63	27
576p	720 x 576	50	31,25	27
720/50p**	1280 x 720	50	37,5	74,25
720/60p***	1280 x 720	60	45,00	74,25
1080/50i****	1920 x 1080	50	28,13	74,25
1080/60i****	1920 x 1080	60	33,75	74,25
1080/24P**	1920 x 1080	24	27	74,25
1080/25P	1920 x 1080	25	28,13	74,25
1080/30P	1920 x 1080	30	33,75	74,25
1080/50P*****	1920 x 1080	50	56,25	148,5
1080/60P*****	1920 x 1080	60	67,5	148,5

 \*Obsługiwane taktowanie sygnału 3D w formacie **Ramka sekwen.**

\*\*Obsługiwane taktowanie sygnału 3D w formatach **Pakowanie ramek, Góra-dół i Obok siebie**.

\*\*\*Obsługiwane taktowanie sygnału 3D w formatach **Ramka sekwen., Pakowanie ramek, Góra-dół i Obok siebie**.

\*\*\*\*Obsługiwane taktowanie sygnału 3D w formacie **Obok siebie**.

\*\*\*\*\*Obsługiwane taktowanie sygnału 3D w formatach **Góra-dół i Obok siebie**.



## Obsługiwane częstotliwości dla wejścia komponentowego - YPbPr input

Taktowanie sygnału	Rozdzielczość	Częstotliwość pionowa (Hz)	Częstotliwość pozioma (kHz)	Częstotliwość pikseli (MHz)
480i*	720 x 480	59,94	15,73	13,5
480p*	720 x 480	59,94	31,47	27
576i	720 x 576	50	15,63	13,5
576p	720 x 576	50	31,25	27
720/50p	1280 x 720	50	37,5	74,25
720/60p*	1280 x 720	60	45,00	74,25
1080/50i	1920 x 1080	50	28,13	74,25
1080/60i	1920 x 1080	60	33,75	74,25
1080/24P	1920 x 1080	24	27	74,25
1080/25P	1920 x 1080	25	28,13	74,25
1080/30P	1920 x 1080	30	33,75	74,25
1080/50P	1920 x 1080	50	56,25	148,5
1080/60P	1920 x 1080	60	67,5	148,5

 \*Obsługiwane taktowanie sygnału 3D w formacie **Ramka sekwen.**

 Wyświetlanie sygnału 1080i(1125i) przy 60Hz lub 1080i(1125i) przy 50Hz może spowodować nieznaczne wibracje obrazu.

## Obsługiwane częstotliwości dla wejść Video i S-Video

Tryb wideo	Częstotliwość pozioma (kHz)	Częstotliwość pionowa (Hz)	Częstotliwość podnośnej koloru (MHz)
NTSC*	15,73	60	3,58
PAL	15,63	50	4,43
SECAM	15,63	50	4,25 lub 4,41
PAL-M	15,73	60	3,58
PAL-N	15,63	50	3,58
PAL-60	15,73	60	4,43
NTSC4,43	15,73	60	4,43

 \*Obsługiwane taktowanie sygnału 3D w formacie **Ramka sekwen.**

# Gwarancja i informacje dotyczące prawa autorskiego

## Ograniczona gwarancja

Gwarancja BenQ na ten produkt obejmuje wszelkie defekty materiałowe i konstrukcyjne zaistniałe w normalnych warunkach użytkowania i składowania.

Podstawą zgłaszania wszelkich roszczeń gwarancyjnych jest poświadczenie daty sprzedaży. Jeśli w okresie gwarancyjnym wykryta zostanie usterka tego produktu, jedynym zobowiązaniem i działaniem naprawczym ze strony BenQ jest wymiana uszkodzonych części (wliczając robociznę). Aby uzyskać świadczenia gwarancyjne, o defektach produktu natychmiast powiadom swojego sprzedawcę.

Ważne: Powyższa gwarancja traci ważność, jeśli klient używa urządzenia niezgodnie z pisemnymi instrukcjami BenQ, w szczególności w warunkach wilgotności poza zakresem 10% do 90%, temperaturach poza zakresem 0°C do 35°C, na wysokościach powyżej 4920 stóp lub w zapyłonym otoczeniu. Gwarancja daje użytkownikowi określone prawa. W zależności od kraju użytkownik może także posiadać inne prawa.

Więcej informacji uzyskać można na stronie [www.BenQ.com](http://www.BenQ.com).

## Prawa autorskie

Prawa autorskie 2015 BenQ Corporation. Wszystkie prawa zastrzeżone. Żadna część niniejszej publikacji nie może być reprodukowana, przekazywana, przepisywana, zapisywana w systemie pamięci lub tłumaczona na jakikolwiek język lub język programowania, żadnymi środkami, elektronicznymi, mechanicznymi, magnetycznymi, optycznymi, chemicznymi, manualnymi lub innymi bez uprzedniej pisemnej zgody BenQ Corporation.

## Zastrzeżenia

BenQ Corporation nie podejmuje zobowiązań prawnych i nie udziela gwarancji, wyrażonych lub domniemanych, odnośnie zawartości niniejszego dokumentu, a w szczególności unieważnia wszelkie gwarancje, tytuły sprzedaży, czy fakt spełniania wymagań dla określonych zastosowań. Ponadto firma BenQ Corporation zastrzega sobie prawo do przeprowadzania aktualizacji niniejszej publikacji i wprowadzania od czasu do czasu zmian zawartości niniejszej publikacji, bez wymogu informowania kogokolwiek przez BenQ Corporation o takich aktualizacjach lub zmianach.

\*DLP, Digital Micromirror Device i DMD są znakami towarowymi firmy Texas Instruments. Pozostałe prawa autorskie należą do odpowiednich firm i organizacji.

## Patenty

Szczegółowe informacje na temat zakresu praw z patentu BenQ można znaleźć na stronie <http://patmarking.benq.com/>.